

### General information

- Read these instructions carefully as they contain important information for the installation of the hand wash sink.
- After unpacking the sink check whether everything is in a faultless condition. In case of damaged parts, please contact your dealer.
- Dispose the packing material according to the local regulations. All the package material (plastic bags, cardboards, polystyrene foam, etc.) should not be left within the reach of children, because it is a potential source of danger.

### Installation

Contents of the Package:

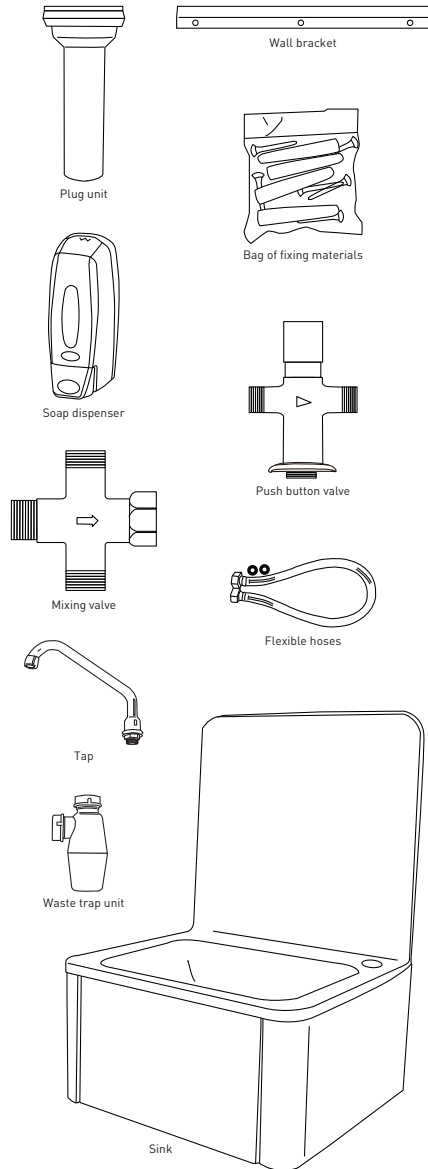

### Assembly of the hand wash sink

- Install the waste trap unit at the sink drain.
- Put the tap into the hole which is located above the right sink edge.
- Screw the flexible hose (under the sink edge) onto the tap.
- Fix the sink with the attached support and the screws in horizontal position on the wall.
- Screw the valve to the tap and consider the direction of the water flow. There is an arrow on the valve [see fig. "Push button"].
- Put the push button valve into the hole on the crossbar and lock it in place with the nut.
- If you need the mixing valve for cold / warm water, then mount this valve on the push button.
- Soap dispenser can be fastened to the sink or the wall nearby.
- The connection to the water mains and the sewage should be installed by a plumber. These accessories are excluded from the delivery.

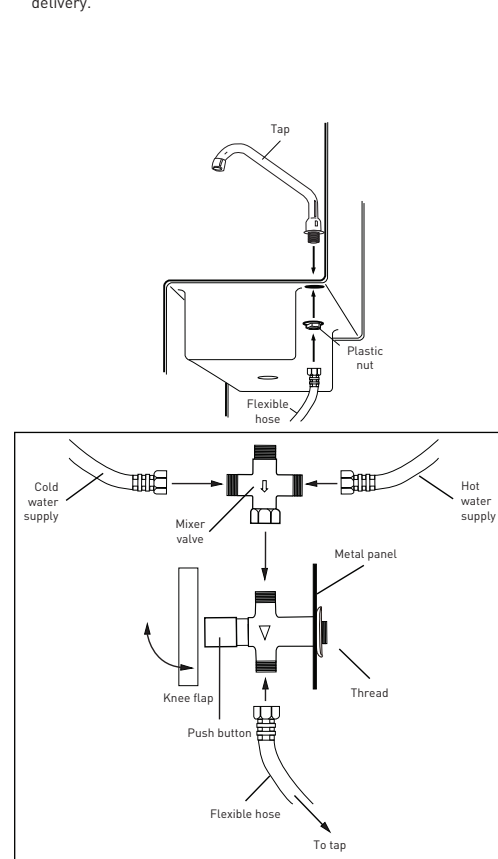

### Cleaning and maintenance

- Sink should be cleaned daily using water and soap. To clean, use a damp, soft cloth and then dry thoroughly. Do not use abrasive cleaning agents, such as scouring powder, containing alcohol, thinners, etc.
- Regularly clean the waste trap unit.

- Changes, printing and typesetting errors reserved.

Hendi b.v.  
For technical information and Declarations of Conformity see [www.hendi.eu](http://www.hendi.eu).

### Allgemeine Informationen

- Machen Sie sich mit der vorliegenden Anleitung vertraut, da sie wichtige Informationen über die Montage des Waschbeckens enthält.
- Nach dem Auspacken des Waschbeckens vergewissern Sie sich, dass keines der Teile beschädigt wurde. Falls irgendwelche Mängel festgestellt wurden, kontaktieren Sie Ihren Lieferanten.
- Entsorgen Sie die Verpackung gemäß den lokalen Vorschriften bzgl. der Abfalltrennung. Sämtliche Verpackungsteile (Plastikbeutel, Karton, Styropor, usw.) von den Kindern fernhalten, da sie eine potenzielle Gefahrquelle darstellen.

### Montage

Die Packung enthält:

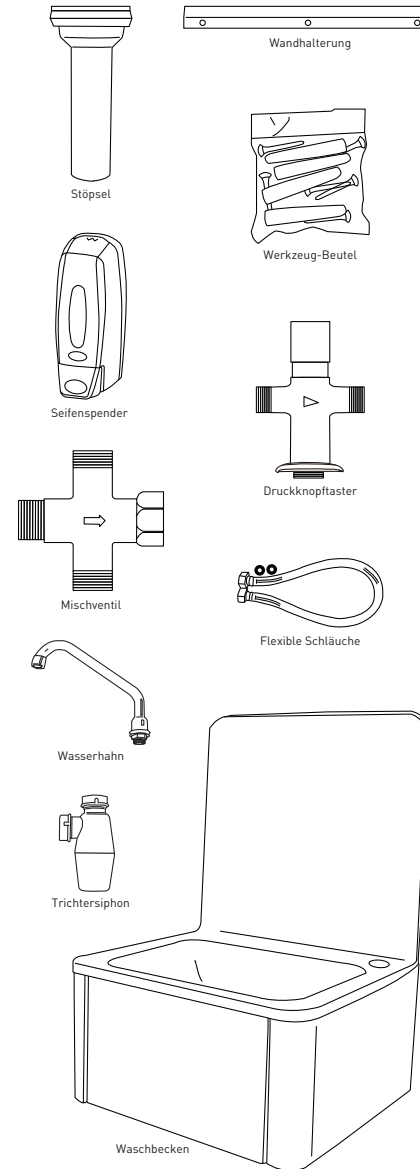

### Montage des waschbeckens

- Bringen Sie den Trichtersiphon an den Abfluss des Waschbeckens an.
- Befestigen Sie den Wasserhahn an die Öffnung in der rechten Ecke des Beckens.
- Schließen Sie den flexiblen Schlauch an den Wasserhahn unter dem Becken an.
- Bringen Sie das Waschbecken an die Wand mithilfe von mitgelieferten Werkzeugen horizontal an.
- Schrauben Sie das Ventil an den Wasserhahn an und bestimmen Sie die Wasseraufrichtung. Am Ventil befindet sich der entsprechende Pfeil (siehe Abb. Druckknopfaster).
- Drücken Sie das Ventil bis zur Öffnung des Verteilers und mit einer Kappe verschließen.
- Wenn Sie das Mischventil anschließen wollen, bringen Sie es am Druckknopfaster an.
- Hängen Sie den Seifenspender an die Wand neben dem Waschbecken.
- Der Anschluss des Waschbeckens an das Wasserzulaufrohr und -abflussrohr sollte von einem Klempner ausgeführt werden. Die Teile, die für die Installation des Anschlusses und des Wasserabflusses notwendig sind, wurden nicht mitgeliefert.

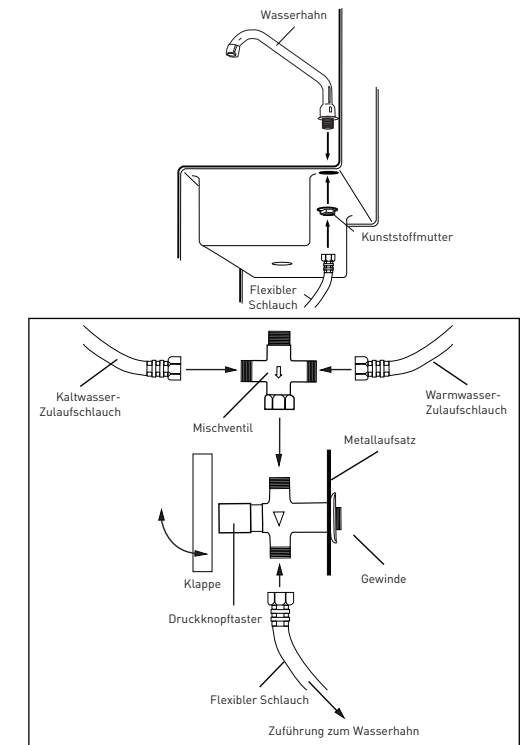

- Das Waschbecken mit Wasser und Seife – mittels eines feuchten Tuchs – und dann abtrocknen lassen. Keine aggressiven Reinigungs- und Scheuermittel benutzen, z.B. Pulver, Alkoholreiniger oder Lösungen usw.
- Regularly clean the waste trap unit.

- Änderungen und Druckfehler vorbehalten

Hendi b.v.  
Für technische Auskünfte und Konformitätserklärungen siehe [www.hendi.eu](http://www.hendi.eu).

## Algemene informatie

- Lees deze handleiding aandachtig, het bevat belangrijke informatie over de installatie van de wasbak.
- Controleer na het uitpakken of de wasbak niet beschadigd is. Neem in geval van schade contact op met uw leverancier.
- Gooi alle verpakkingsmaterialen (plastic zakken, karton, polystyreen schuim, etc.) uit de buurt van kinderen houden, zij zijn voor hen potentieel gevaarlijk.

## Installatie

Inhoud van de verpakking:

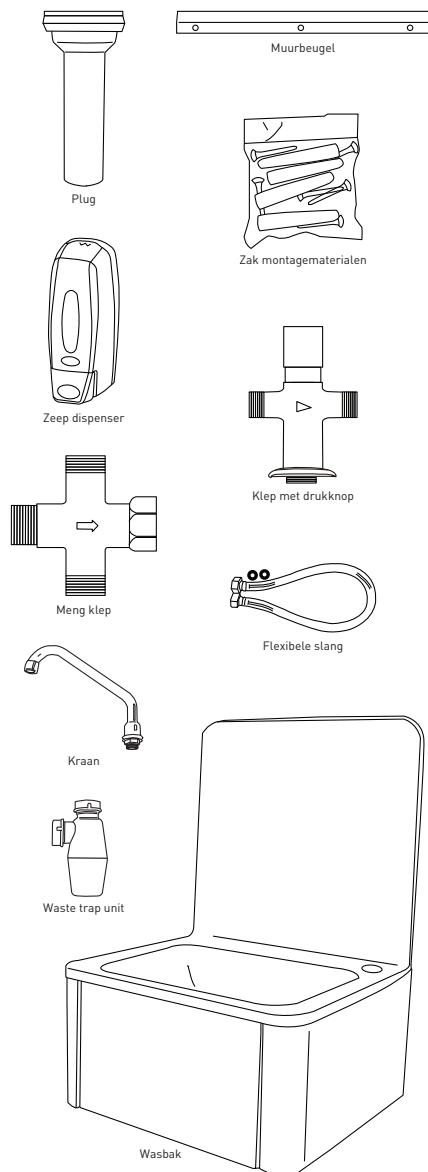

## Assemblage van de wasbak

- Monteer het waterslot aan de afvoer.
- Monteer de kraan aan het gat naast de rechterzijde van de wasbak.
- Schroef de flexibele slang (onder de rand van de wasbak) aan de kraan.
- Monteer de wasbak met behulp van de meegeleverde muurbeugel en bevestigingsmaterialen waterpas aan de muur.
- Schroef de klep met drukknop aan de slang naar de kraan, let hierbij op de stroomrichting van het water, er staat een pijl op de klep (zie fig. "Drukknop").
- Monteer de klep met drukknop in het gat in de ligger aan de onderzijde en vergrendel deze met de moer.
- Als u de mengklep wilt gebruiken, monteer deze dan aan de klep met drukknop.
- De zeepdispenser kan aan de achterwand of een muur worden bevestigd.
- De aansluiting aan de waterleiding en het riool moeten worden verzorgd door een loodgieter. Het toebehoren hiervoor is niet inbegrepen.

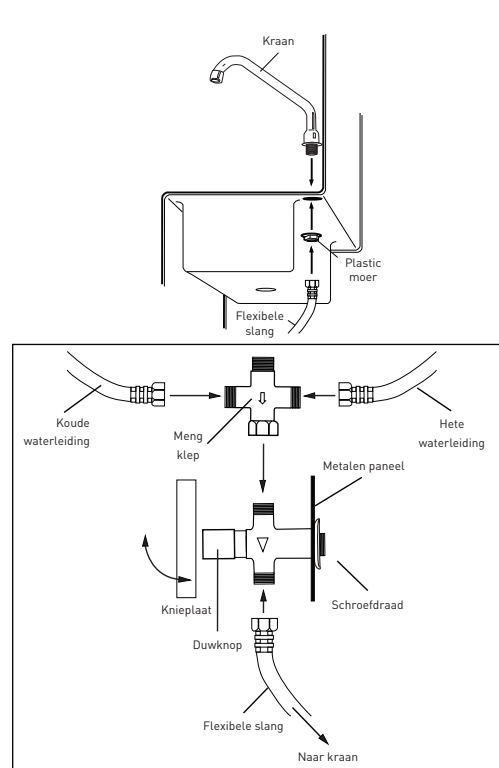

## Cleaning and maintenance

- De wasbak hoort dagelijks gereinigd te worden. Gebruik hiervoor een vochtige zachte doek met mild afwasmiddel. Gebruik nooit bijtende of schurende middelen, oplosmiddelen of alcoholhoudende middelen.
- Reinig het waterslot regelmatig.

- Wijzigingen en drukfouten voorbehouden.

Hendi b.v.  
Voor technische informatie en conformiteitsverklaringen raadpleeg [www.hendi.eu](http://www.hendi.eu)

## Informacje ogólne

- Prosimy uważnie zapoznać się z niniejszą instrukcją; zawiera ona ważne informacje dotyczące montażu umywalki.
- Po odpakowaniu umywalki prosimy upewnić się, że żadna z jej części nie została uszkodzona. W razie jakichkolwiek uszkodzeń prosimy skontaktować się z dostawcą.
- Opakowanie należy zutylizować zgodnie z lokalnymi przepisami dotyczącymi segregacji odpadów. Wszystkie elementy opakowania (plastikowe torebki, karton, styropian, itd.) należy umieścić w miejscu niedostępnym dla dzieci, jako że stanowią potencjalne źródło zagrożenia.

## Montaż

W opakowaniu znajdują się:

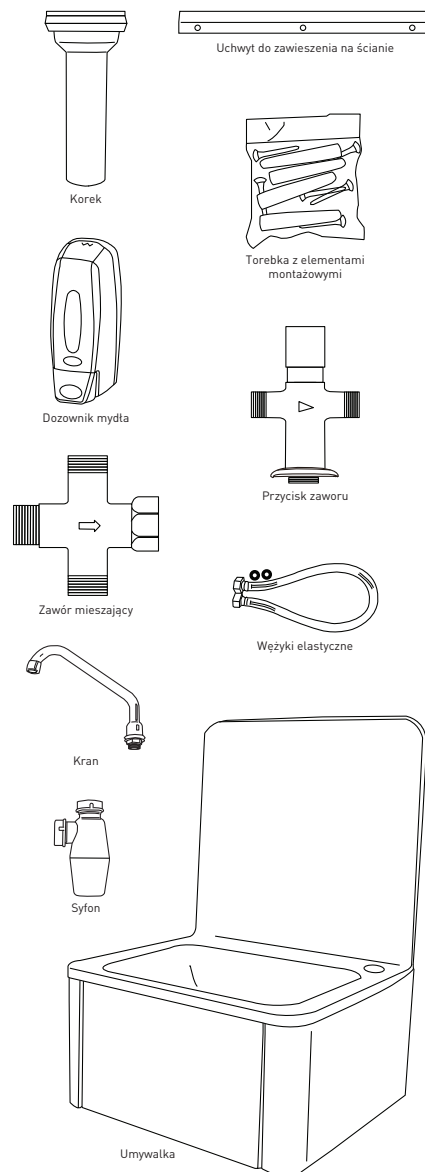

## Montaż umywalki

- Zamocuj syfon do odpływu umywalki.
- Włóż kran do otworu znajdującego się w prawym rogu miski.
- Podłącz wężyk elastyczny do kranu pod misą umywalki.
- Umywalkę przymocuj poziomo do ściany przy pomocy załączonego uchwytu i elementów montażowych.
- Przykręć zawór do kranu i ustal kierunek przepływu wody. Na zaworze znajduje się odpowiednia strzałka (zobacz rys. Przycisk zaworu).
- Dociśnij zawór do otworu rozdzielacza i zabezpiecz zakrętką.
- Jeśli chcesz korzystać z zaworu mieszającego, zamontuj go na przycisku.
- Dozownik mydła można zawiesić na ścianie.
- Podłączenie umywalki do rury doprowadzającej wodę, a także do odpływu powinno zostać przeprowadzone przez hydraulika. Części niezbędne do instalacji podłączenia i odpływu nie wchodzą w zakres dostawy.

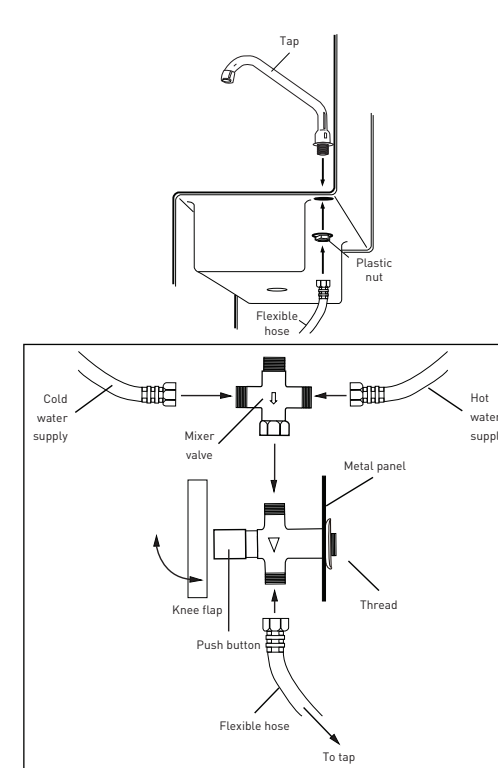

## Czyszczenie i konserwacja

- Umywalkę należy regularnie czyścić używając wody i mydła, przy pomocy zmoczonej, miękkiej ściereczki, a następnie dokładnie osuszyć. Nie należy czyścić umywalki ściernymi środkami czyszczącymi, np. proszkami, środkami zawierającymi alkohol, rozpuszczalnikami itd.
- Należy regularnie czyścić syfon.

- Producent zastrzega sobie prawo do zmian oraz błędów drukarskich w instrukcji.

Hendi Polska Sp. z o.o.  
Aby uzyskać Informacje techniczne i Deklaracje zgodności skontaktuj się z naszym dystrybutorem. Lista dystrybutorów dostępna na [www.hendi.pl](http://www.hendi.pl).

## Informations générales

- Veillez lire attentivement ces instructions: ils contiennent des informations importantes concernant l'installation du lavabo.
- Après avoir déballé le lavabo assurez-vous qu'aucune pièce ne soit endommagée. En cas des dommages veuillez contacter votre fournisseur.
- Les emballages doivent être éliminés conformément aux réglementations locales sur la ségrégation des déchets. Tous les matériaux d'emballage (sacs en plastique, carton, polystyrène, etc.) doivent être placés hors de portée des enfants car ils constituent une source potentielle de danger.

## Installation

Le paquet comprends:

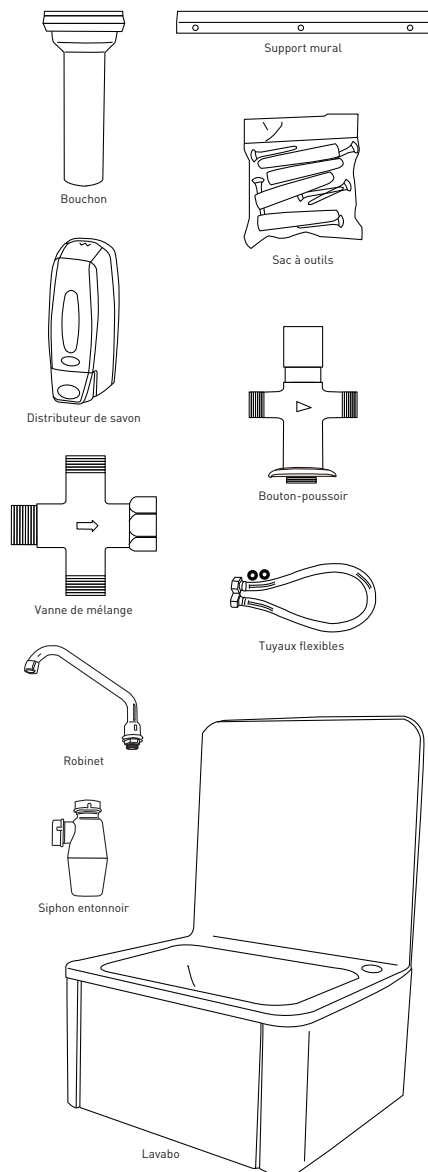

## Installation du lavabo

- Fixez le siphon entonnoir à la bonde du lavabo.
- Fixez le robinet dans le trou dans le coin droit de la cuvette.
- Visser le tuyau flexible (sous la cuvette du lavabo) au robinet.
- Attachez le lavabo horizontalement au mur en utilisant les outils fournis.
- Vissez la vanne au robinet en prenant en considération la direction d'écoulement de l'eau. Sur la vanne vous trouverez une flèche correspondante (voir fig. „Bouton-poussoir“).
- Placez la vanne dans le trou de la barre transversale et bloquez-la avec l'écrou.
- Si vous avez besoin d'une vanne de mélange d'eau chaude et froide il faut la monter sur le bouton-poussoir.
- Le distributeur de savon doit être accroché sur le mur à côté du lavabo.
- Raccordements du lavabo au tuyau d'alimentation ainsi qu'au tuyau d'évacuation de l'eau doivent être effectué par un technicien plombier. Les pièces nécessaires pour l'installation du raccordement et de l'évacuation de l'eau ne sont pas incluses dans le package.

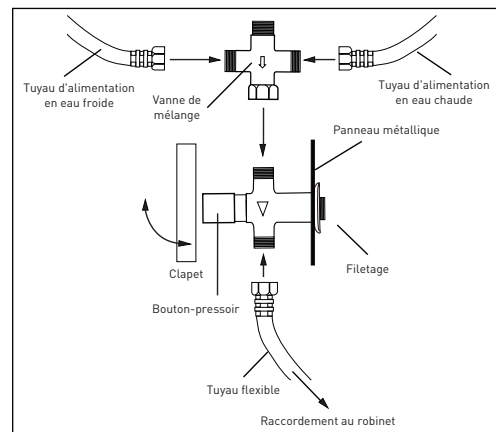
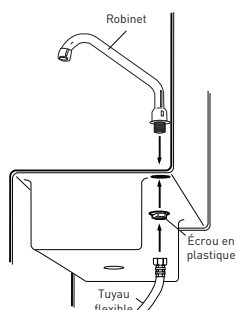

## Nettoyage et entretien

- Nettoyez le lavabo avec de l'eau et du savon, à l'aide d'un chiffon doux et humide, ensuite faites sécher complètement. N'employez aucun agent de nettoyage abrasif p. ex. les nettoyeurs en poudre, les produits contenant de l'alcool, les solvants, etc.
- Nettoyez régulièrement le siphon entonnoir.

- Variations et fautes d'impression réservés.

Hendi b.v.  
Pour plus d'informations techniques et des Déclarations de Conformité, voir [www.hendi.eu](http://www.hendi.eu).

## Informazioni generali

- Vi preghiamo di voler leggere attentamente il presente manuale in quanto contiene informazioni importanti riguardanti il montaggio del lavabo.
- Una volta estratto il lavabo dall'imballaggio accertarsi dell'integrità di ogni singola componente. In caso di danni, contattare il rivenditore/fornitore.
- Imballaggio deve essere smaltito nel rispetto dell'ambiente e secondo le norme locali vigenti in materia di raccolta differenziata. Tutti i componenti e gli elementi accessori integrati nell'imballaggio (sacchetti di plastica, cartone, polistirolo espanso, ecc.) devono essere tenuti fuori dalla portata dei bambini in quanto costituiscono potenziale fonte di pericolo.

## Elementi per montaggio

Contenuto del pacco:

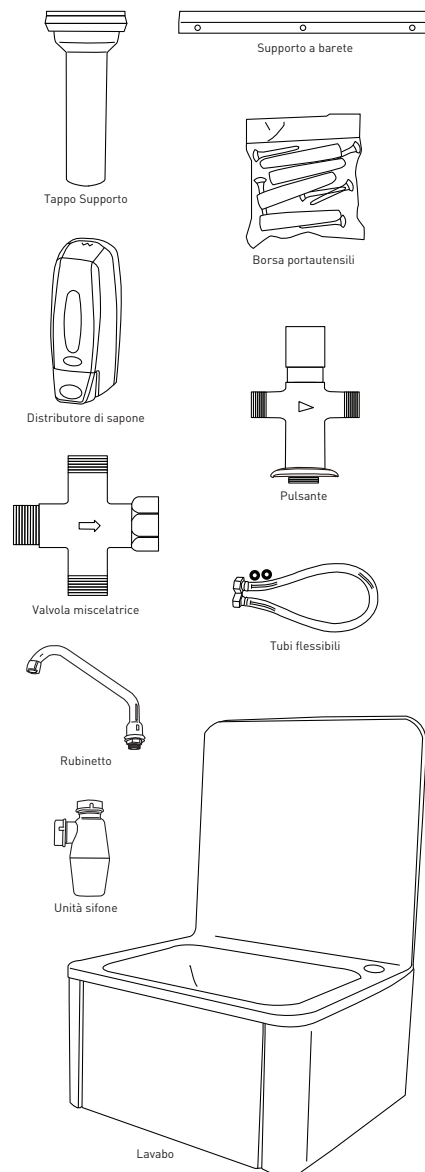

## Montaggio del lavabo

- Fissare l'unità sifone allo scarico del lavabo.
- Sistemare il rubinetto nel foro situato sopra il bordo destro del lavabo.
- Avvitare il tubo flessibile al rubinetto, sotto il bordo del lavabo.
- Fissare il lavabo alla parete in posizione orizzontale, servendosi degli attrezzi in dotazione.
- Avvitare la valvola miscelatrice al rubinetto e detriminare la direzione del flusso d'acqua. Sulla valvola è riportata relativa freccia (vedi dis. Pulsante valvola).
- Inserire la valvola nel foro della traversa e assicurarla col dado.
- Se avete bisogno della valvola di miscelazione dell'acqua calda / fredda, montatela sul pulsante.
- Attaccate il distributore di sapone al lavabo stesso oppure alla parete.
- Il collegamento del lavabo al tubo di alimentazione dell'acqua e quello di scarico deve essere effettuato da un idraulico. La fornitura non prevede gli accessori necessari a questo tipo di operazioni.

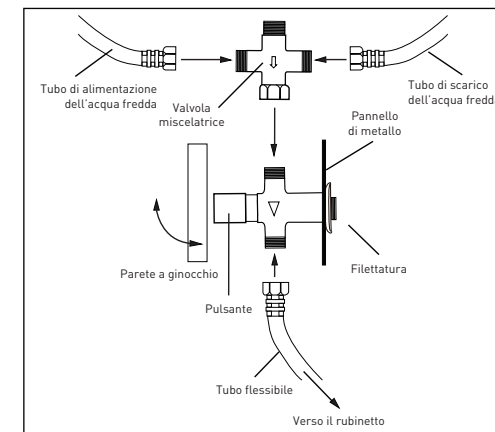
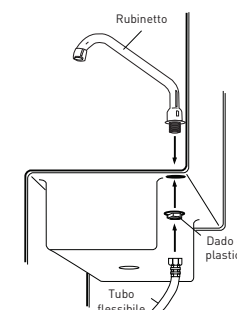

## Pulizia e manutenzione

- Pulire il lavandino quotidianamente con acqua e sapone, servendosi di un panno umido e morbido, quindi asciugarlo accuratamente. Non usare prodotti abrasivi, quali detersivi in polvere, prodotti contenenti l'alcool o solventi, ecc.
- Pulire regolarmente l'unità sifone.

- Errori di cambiamenti, di stampa e di impaginazione riservati.

Hendi b.v.  
Per ottenere più informazioni tecniche e Dichiarazioni di conformità contattare uno dei nostri distributori. L'elenco completo dei nostri distributori è disponibile sul sito [www.hendi.pl](http://www.hendi.pl).

## Informații generale

- Citiți cu atenție aceste instrucțiuni, ele conținând informații importante privind modul de instalare a chiuvetei.
- După ce ați despachetat chiuveta verificați dacă toate componentele sunt în stare bună. În cazul în care descoperiți piese defecte, luați legătura cu dealerul dumneavoastră.
- Eliminarea materialelor de ambalaj se face în conformitate cu normele locale. Toate materialele de ambalaj (sacii din plastic, cartonul, polistirenul expandat etc.) trebuie ferite de copii deoarece constituie o sursă potențială de pericol.

## Modul de instalare

Conținutul ambalajului:

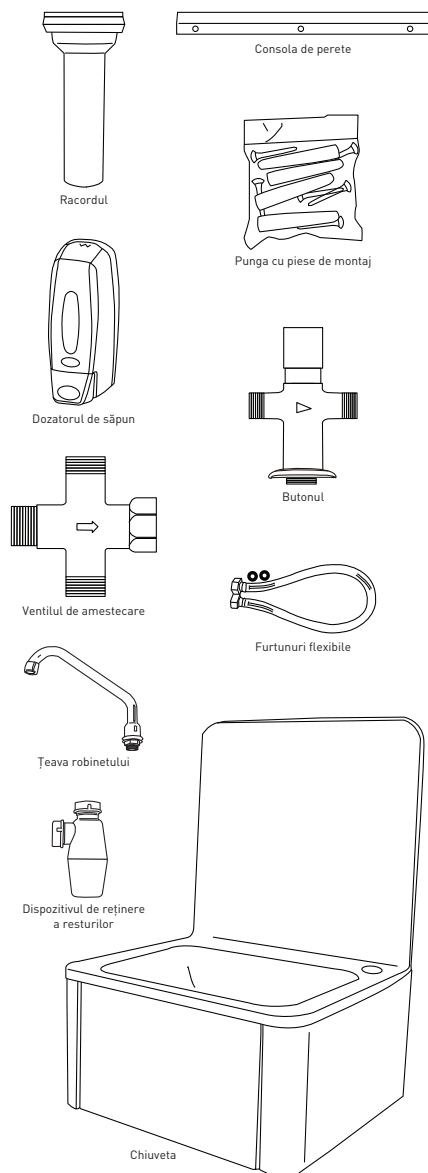

## Montarea chiuvetei

- Dispozitivul de reținere a resturilor se instalează la gura de scurgere a chiuvetei.
- Se introduce teava robinetului în orificiul aflat deasupra marginii din dreapta a chiuvetei.
- Se înfiletează furtunul flexibil (pe sub chiuvetă) la robinet.
- Fixați chiuveta cu ajutorul suportului atașat și al șuruburilor, ținând-o în poziție orizontală față de perete.
- Supapa se înfiletează la robinet avându-se în vedere sensul de curgere a apei. Pe supapă se află o săgeată (vezi fig. „Butonul”).
- Introduceți supapa în gaura din traversă și se fixează cu piulița.
- Dacă aveți nevoie de ventilul de amestecare pentru apă rece / caldă, această supapă trebuie montată la buton.
- Dozatorul de săpun poate fi montat pe chiuvetă sau pe peretele alăturat.
- Racordul la conducta de alimentare cu apă și conducta de scurgere trebuie montate de un instalator calificat. Accesoriile nu sunt incluse în livrare.

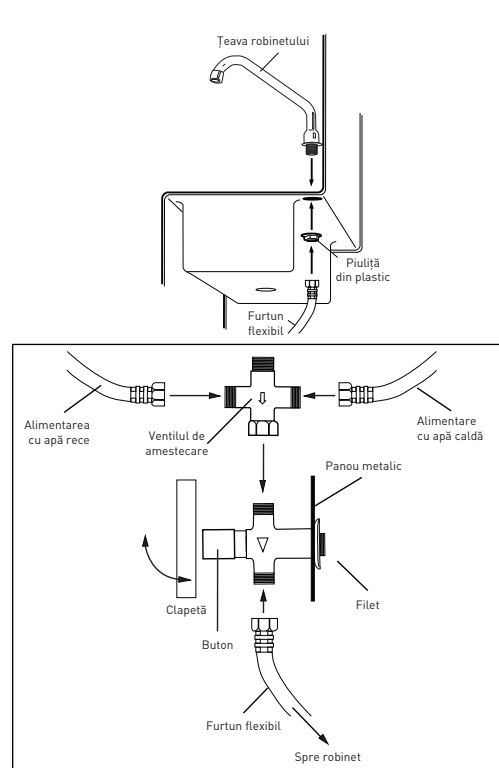

## Curățarea și întreținerea

- Chiuveta trebuie curățată zilnic cu apă și săpun. Pentru curățare se va folosi o cârpă umedă din material moale după care se usucă bine. Nu se vor folosi agenți de curățare abrazivi cum ar fi praful de curățat, cei care conțin alcool, diluanții etc.
- Dispozitivul de reținere a resturilor trebuie curățat în mod regulat.

- Drepturi rezervate cu privire la modificări și greșeli de imprimare.

Hendi b.v.  
Pentru informații tehnice și Declarația de Conformitate consultați [www.hendi.eu](http://www.hendi.eu).

## Общая информация

- Пожалуйста, внимательно прочитайте это руководство: оно содержит важную информацию, касающуюся установки раковины.
- После распаковки раковины, пожалуйста, убедитесь, что не повреждена ни одна из ее частей. В случае каких-либо повреждений, обратитесь к поставщику.
- Упаковку следует утилизировать в соответствии с местными правилами по сортировке отходов. Все элементы упаковки (пластиковые мешки, картон, полистирол и т.п.) следует разместить в недоступном для детей месте, так как они являются потенциальным источником опасности.

## Сборка

Упаковка содержит:

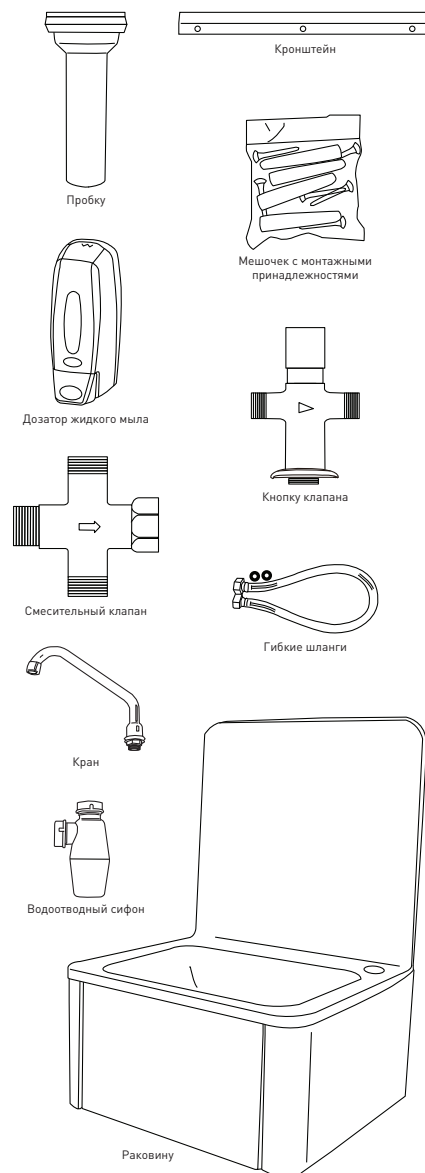

## Сборка раковины

- Прикрепите сифон к сливу-выпуску раковины.
- Вставьте кран в отверстие, расположенное в правом углу чаши.
- Подключите гибкий шланг к крану под чашей раковины.
- Укрепите раковину горизонтально к стене с помощью прилагаемых монтажных принадлежностей.
- Прикрутите смесительный клапан к крану и определите направление потока воды. На клапане показана соответствующая стрелка (смотри рис. Кнопка клапана).
- Прижмите клапан к отверстию распределителя и защитите заворачивающим колпачком.
- Если хотите прикрепить смеситель для холодной/ горячей воды, его следует установить на кнопке клапана.
- Дозатор жидкого мыла повесьте на стену рядом с раковиной.
- Подключение раковины к водопроводной трубе, а также к сливной трубе должен выполнить водопроводчик. Элементы, необходимые для установки подключения и отвода воды, не входят в комплект поставки.

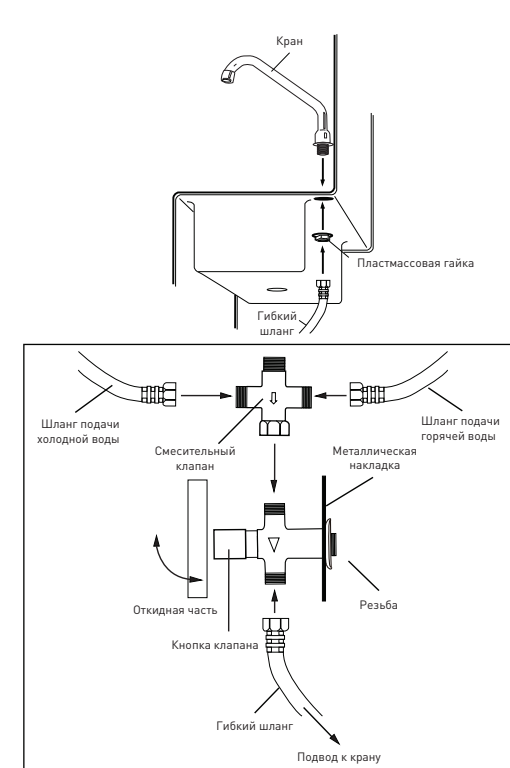

## Очистка и уход

- Раковину следует чистить водой с мылом, с помощью смоченной мягкой ткани, а затем тщательно высушить. Не рекомендуется чистить раковину абразивными чистящими средствами, например, порошком, абразивными средствами, содержащими алкоголь или растворитель и т.п.
- Регулярно очищайте водоотводный сифон.

- Изменения, печати и верстки ошибки защищены.

Hendi Polska Sp.z o.o.  
Для получения технической информации и сертификата соответствия, свяжитесь с нашим дистрибьютором. Список дистрибьюторов можно найти на сайте [www.hendi.pl](http://www.hendi.pl).