

CHEST FREEZER ENERGY EFFICIENT



Item: 233856
233863
233870
233887
233894

You should read this user manual carefully before using the appliance.

Bevor Sie das Gerät in Betrieb nehmen, sollten Sie diese Gebrauchsanweisung aufmerksam lesen.

Alvorens de apparatuur in gebruik te nemen dient u deze gebruiksaanwijzing aandachtig te lezen.

Przed uruchomieniem urządzenia należy koniecznie dokładnie przeczytać niniejszą instrukcję obsługi.

Lisez attentivement ce mode d'emploi avant d'utiliser l'appareil .

Prima di utilizzare l'apparecchio in funzione leggere attentamente le istruzioni per l'uso.

Citiți cu atenție prezentul manual de utilizare înainte de folosirea aparatului.

Внимательно прочитайте руководство пользователя перед использованием прибора.

Πρέπει να διαβάσετε αυτές τις οδηγίες χρήσης προσεκτικά πριν χρησιμοποιήσετε τη συσκευή.



Keep these instructions with the appliance.
Diese Gebrauchsanweisung bitte beim Gerät aufbewahren.
Bewaar deze handleiding bij het apparaat.
Zachowaj instrukcję urządzenia
Gardez ces instructions avec cet appareil.
Conservate le istruzioni insieme all'apparecchio.
Păstrați manualul de utilizare alături de aparat.
Хранить руководство вместе с устройством.
Φυλάξτε αυτές τις οδηγίες μαζί με τη συσκευή.



For indoor use only.
Nur zur Verwendung im Innenbereich.
Alleen voor gebruik binnenshuis.
Do użytku wewnątrz pomieszczeń.
Pour l'usage à l'intérieur seulement.
Destinato solo all'uso domestico.
Doar pentru uz la interior.
Использовать только в помещениях.
Για χρήση μόνο σε εσωτερικό χώρο.



Dear Customer,

Thank you for purchasing this Arctic appliance. Before using the appliance for the first time, please read this manual carefully, paying particular attention to the safety regulations outlined below.

Safety regulations

- This appliance is intended to be used in household and similar applications such as
 - 1) Staff kitchen areas in shops, offices and other working environments;
 - 2) Farm houses and by clients in hotels, motels and other residential type environment;
 - 3) Bed and breakfast type environments;
 - 4) Catering and similar non-retail applications.
- The appliance must only be used for the purpose for which it was intended and designed. The manufacturer is not liable for any damage caused by incorrect operation and improper use.
- Keep the appliance and electrical plug away from water and any other liquids. In the event that the appliance should fall into water, immediately remove plug from the socket and do not use until the appliance has been checked by a certified technician. Failure to follow these instructions could cause a risk to lives.
- Never attempt to open the casing of the appliance yourself.
- Do not insert any objects in the casing of the appliance.
- Do not touch the plug with wet or damp hands.
- **Danger of electric shock!** Do not attempt to repair the appliance yourself. In case of malfunctions, repairs are to be conducted by qualified personnel only.
- **Never use a damaged appliance!** Disconnect the appliance from the electrical outlet and contact the retailer if it is damaged.
- **Warning!** Do not immerse the electrical parts of the appliance in water or other liquids. Never hold the appliance under running water.
- Regularly check the power plug and cord for any damage. If the power plug or power cord is damaged, it must be replaced by a service agent or similarly qualified persons in order to avoid danger or injury.
- Make sure the cord does not come in contact with sharp or hot objects and keep it away from open fire. To pull the plug out of the socket, always pull on the plug and not on the cord.
- Ensure that the cord (or extension cord) is positioned so that it will not cause a trip hazard.
- Always keep an eye on the appliance when in use.
- **Warning!** As long as the plug is in the socket the appliance is connected to the power source.
- Turn off the appliance before pulling the plug out of the socket.
- Never carry the appliance by the cord.
- Do not use any extra devices that are not supplied along with the appliance.
- Only connect the appliance to an electrical outlet with the voltage and frequency mentioned on the appliance label.

EN

- Connect the power plug to an easily accessible electrical outlet so that in case of emergency the appliance can be unplugged immediately. To completely switch off the appliance pull the power plug out of the electrical outlet.
- Always turn the appliance off before disconnecting the plug.
- Never use accessories other than those recommended by the manufacturer. Failure to do so could pose a safety risk to the user and could damage the appliance. Only use original parts and accessories.
- This appliance is not intended for use by persons (including children) with reduced physical, sensory or mental capabilities, or lack of experience and knowledge.
- This appliance must not be used by children under any circumstances.
- Keep the appliance and its cord out of reach of children.
- Always disconnect the appliance from the mains if it is left unattended or is not in use, and before assembly, disassembly or cleaning.
- Never leave the appliance unattended during use.

Special safety regulations

- This appliance is designed only for freezing fresh food and storage of frozen food.
- Use the appliance only as described in this manual.
-  **Caution! Risk of fire!** The refrigerant used is R600a. It is a flammable refrigerant which is environmentally friendly. Although it is flammable, it does not damage the ozone layer and does not increase the greenhouse effect. The use of this coolant has, however, led to a slight increase in the noise level of the appliance. In addition to the noise of the compressor, you might be able to hear the coolant flowing around the system. This is unavoidable, and does not have any adverse effect on the performance of the appliance. Care must be taken during the transportation and setting up of the appliance that no parts of the cooling system are damaged. Leaking coolant can damage the eyes. The insulation foaming agent used is C₅H₁₀ in this appliance. They are highly flammable.
- Do not place the appliance on a heating object (gasoline, electric, charcoal cooker, etc). Keep the appliance away from any hot surfaces and open flames. Always operate the appliance on a level, stable, clean, heat-resistant and dry surface.
- This appliance is not intended to be operated by means of an external timer or separate remote-control system.
- **WARNING:** Keep all ventilation openings in the appliance enclosure clear of obstruction.
- **WARNING:** Do not use mechanical devices or other means to accelerate the defrosting process, other than those recommended by the manufacturer.
- **WARNING:** Do not damage the refrigerant circuit.
- Do not store explosive substances such as aerosol cans with a flammable propellant in this appliance.
- Allow at least 20 cm spacing around the appliance for ventilation purpose during use.
- Do not use hard utensils to hit the outer surface. Do not use water jet, flush directly with water or steam cleaner as the parts will get wet and electric shock might be resulted.

- Do not expose it to direct sunlight. Avoid mechanical shocks and vibrations.
- Always move or transport the appliance in an upright position or it may damage the appliance.
- Caution! Securely route the power cord if necessary in order to prevent unintentional pulling or contact with the heating surface.
- No any parts are dishwasher safe.
- Never handle frozen food with wet hands. Your hands may freeze to the frozen food. Danger of frost burn. Wear protective gloves (not supplied) if necessary.
- Do not keep the key near the appliance or within the reach of the children. This is to prevent children from accidentally locking themselves inside the appliance and endangering their lives.
- Keep clear of obstruction all ventilation openings in the appliance enclosure or in the structure for building-in.

Intended use

- This appliance is intended for household use and in similar working and residential environments such as:
 - shops
 - offices and showrooms
 and by residents in establishments such as:
 - hostels and guest houses.
- The appliance is designed only for freezing and storage of frozen food. Any other use may lead to damage to the appliance or personal injury.
- Operating the appliance for any other purpose shall be deemed a misuse of the device. The user shall be solely liable for improper use of the device.

Grounding Installation

This appliance is classified as protective class I and must be connected to a protective ground. Grounding reduces the risk of electric shock by providing an escape wire for the electric current. This ap-

pliance is equipped with a cord having a grounding wire with a grounding plug. The plug must be plugged into an outlet that is properly installed and grounded.

Overview of different parts

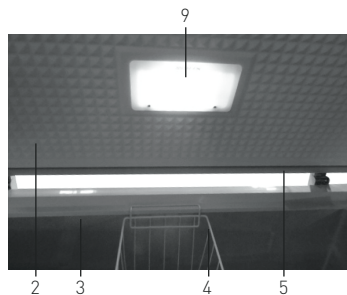

1. Lid handle (This has to be assembled by the user)
2. Hinged lid
3. Interior cabinet
4. Hanging basket
5. Rubber seal

6. Control panel
7. Exterior
8. Drainage hole
9. Lamp

Control panel of the appliance

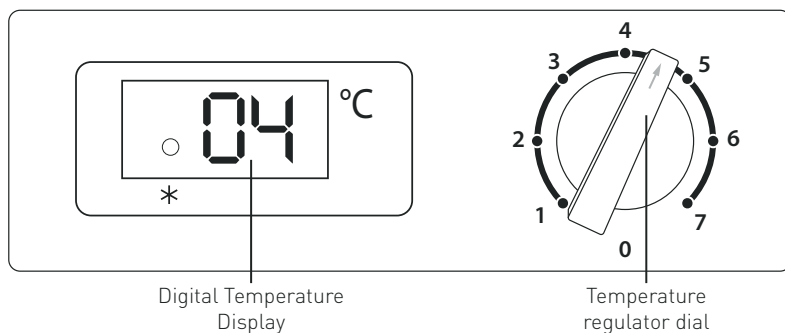

A. Temperature Regulator

The temperature can be adjusted by rotating this knob in the range of setting 1 to 7.

Setting 0: At "Stop" mode, not operate.

Setting 1: Warmest temperature [- 20°C to -18°C]

Setting 7: Coldest temperature [- 26°C to - 24°C]

Note: The setting temperature will be affected by the below factor:

- Ambient temperature and humidity of the appliance

- Quantity of the stored food item

- Frequency of opening the lid

We recommend to place the food at the middle position.

B. Digital temperature display

It shows the current temperature inside the appliance.

Note: Green dot light ON to indicate the compressor is working.

EN

Installation of the appliance

Attention: Any installation, maintenance and repair work should be performed by qualified and authorized technician only.

- Check to make sure that the appliance is undamaged or complete delivery (basket and drain stopper are included). In case of any damage or incomplete delivery, DO NOT use the appliance and contact the supplier immediately.
- Remove all packing material and protective film (if applicable).
- Let the appliance stand still for at least 3 hours after installation before putting the appliance into operation, this is to allow the cooling agent to level off for optimum efficiency.
- Place the appliance on a dry, level, steady and safe floor away from any heat source. Recommend to place in an air-conditioned room.
- Avoid expose to direct sunlight or direct source of heat such as cooker, heater, stoves, etc.
- Make sure that a minimum of 20 cm distance is kept around all sides of the appliance for ventilation purposes.

- Place the appliance in such a way that the plug is easily accessible and can be quickly removed from its socket in case of necessity.

- Due to heavy weight of the appliance, it should be installed and moved by at least 2 persons.

- The inclined angle of the cabinet should not be over 45° during transportation.

Installation of lid handle

- Get the lid handle, screws and handle cover inside the appliance.
- Place the lid handle on the front side of the lid, aligning the screw holes. Fasten them securely.
- Then, place the handle cover to cover the screws, bending it slightly and fixing it flat onto the lid handle.

Operation

1). Preparation

- Before first use, clean the appliance interior and exterior surface with a damp cloth and some mild cleaning agent.

- Hang the basket (4) in a desired position inside the cabinet.

Then, close the lid of the appliance.

Note: As the lid is equipped with a tightly closing seal, it is not easy to reopen it shortly after closing (due to the vacuum formed inside).

Wait a few minutes before reopen the lid.

2). Start operation

Switching ON

- Insert the plug to a suitable electrical outlet.
- Turn the temperature regulator in clockwise direction away from the "0" position.
- The digital temperature display will show the current temperature inside the cabinet.
- To enable the temperature to get sufficiently cold inside the appliance, allow the appliance to run for few hours before placing food inside.

Switching OFF

- Turn the temperature regulator in anti-clockwise direction back to the "0" position, allow the appliance to run for few hours before placing food inside.
- The cooling system will then switch OFF.

Switching OFF for long period of time

If the appliance is not going to be used for long period of time, e.g. whilst on holiday

- unplug the appliance from the main electrical supply;
- defrost the appliance and then clean it and leave the lid open to air the appliance.

3). Freezing fresh food

- Freeze only those food that are allowed for freezing or those that can preserve in low temperature.
- The freezer compartment is suitable for freezing fresh food and storing frozen and deep-frozen food for long period of time.
- Ensure the food is packed properly using suitable packaging. The packaging should be air-proof and waterproof. Do not put inside the freezer the food without any packaging.

- DO NOT place glass bottle or jar with liquid inside the appliance. It may causes the glass bottle to crack
- Remember not to refreeze the food that have been defrosted. The defrosted food should be consumed quickly or cooked at once.
- Avoid mix up of fresh food with those already frozen. Frozen food may start thawing and the use before date are not met.
- **Important:** When cooling drinks, make sure bottles are not left in the freezer as it may burst when freezing.

4). Storage of frozen food

- Follow the storage recommendations on the food packaging. If no recommendation provided, the food may be stored up to 3 months.
- Do not open the lid frequently or leave it open longer than necessary.
- Do not exceed storage time indicated by the food manufacturer
- For fresh food, observe the following general storage time:
 - Fish and processed meat do not exceed 6 months;
 - Cheese, poultry, pork, lamb do not exceed 8 months;
 - Beef, fruit and vegetables do not exceed 12 months.
- **Note:** Above time is just for reference only.

5). Food defrosting

Frozen food can be defrosted in different ways:

- in a microwave oven;
- at room temperature;
- in the refrigerator (the cold given off by the frozen food helps to keep other food cold);
- in a steam oven.

Poultry: It is particular important to observe food hygiene rules when defrosting poultry. Do not use liquid come from the defrosted poultry. Pour it away and wash the container it was in, the sink and your hands, wear gloves (not supplied) if necessary.

Important: Never re-freeze partially or fully defrosted food. Consume defrosted food as soon as possible for the reason of hygiene and due to loss of nutritional value.

Cleaning & Maintenance

Attention: Always unplug the appliance from the electrical power outlet and let it cool down completely before cleaning or doing repair or maintenance work. And this should be performed by qualified and authorized technician only.

Cleaning

- Clean the appliance regularly.
- The exterior and interior surfaces can be cleaned with a damp cloth and some mild cleaning agent.
- Do not use water jet or steam cleaner for cleaning and do not immerse the appliance under the water.
- After the cleaning procedure, you should use a soft and dry cloth to wipe the surface dry thoroughly.
- Never use hot water for cleaning the appliance.
- Never use aggressive or coarse cleaning agents such as sourcing powder, alcohol, solvents or other substances that could damage the appliance's surfaces.
- If not in use for a long period of time, left the freezer open to avoid accumulation of unpleasant smell inside.

Defrosting

- Defrost the freezer when the frost layer reaches a thickness of about 10-15mm.
- The best time to defrost the freezer when it contains no or only little food.
- To remove the frost, do these steps:
 1. Set te temperature regulator to the "0" position and unplug the freezer.
 2. Remove any stored food, wrap it in several layers of newspaper and put it in a cool place.
 3. Leave the lid open, remove the stopper inside the interior cabinet (3) and unscrew anti-clockwise the cover of the drain hole (8). Collect all defrost water on a tray. Use a scraper to remove the ice quickly.
 4. When defrosting is completed, dry the interior thoroughly and refit the stopper.
 5. Plug in again and set the temperature regulator to obtain the maximum coldness and run the appliance for two or three hours using this setting.
 6. Reload the previously removed food into the cabinet compartment.

Important!

- Never use sharp metal tools to scrape off frost as you could damage the appliance. Do not use a mechanical device or any artificial means to speed up the thawing process other than those recommended by the manufacturer.
- The amount of frost on the walls of the appliance will be increased due to high level of humidity from external environment or the frozen food is not wrapped properly.

Maintenance

- Only a qualified technician and original spare parts and accessories should be used to carry out the repair and maintenance work. DO NOT attempt to repair the appliance yourself.

Replacement of lamp

- Unplug the appliance from the main supply.
- Take out the lamp cover by loosing 2 screws.
- Unscrew the lamp bulb and replace with a new one.
- Replace the cover.

Specification of the lamp:

220-240V~ max. 2W, E14 cap

Note: Do not use a lamp more than 2W.

Screw driver (not supplied)

Troubleshooting

If the appliance does not function properly, please check the below table for the solution.

If you are unable to solve the problem, please contact the supplier / service provider.

Problem	Possible cause	Possible solution
The appliance is too noisy.	- Appliance is not supported properly.	- Check if the appliance stands stable (all four feet should be on the floor firmly).
- The appliance does not cool sufficiently. - Freezing time too long. - The compressor starts too often.	- Before switching on, the appliance has not stand still long enough (3 hours) to level off the refrigerant	- Let stand still again before start to oper the appliance.
	- The lid does not close tight.	- Contact the supplier
	- The seal is not placed tight enough.	- Contact the supplier
	- Excessive ice formation on the interior walls of the appliance.	- Time to perform defrost. See = = > Cleaning and maintenance
	- The appliance is located near the heat source (e.g. stove, heater, etc).	- Keep the appliance away from the heat source.
	- Put too warm or too much food inside cabinet of the appliance.	- Cool down the warm food before put inside the cabinet. - Do not put too much food inside.
Exterior (7) surface is too wet.	- Humidity of the outside environment is too high.	- Put inside a air-conditioned room to lower the humidity.

Technical specification

Item no.	233856	233863	233870	233887	233894
Operating voltage and frequency	220-240V~ 50Hz				
Rated current	0,6 A	0,6 A	0,6 A	0,6 A	0,6 A
Rated input power	85 W	95 W	95 W	100 W	115 W
Refrigerant used & quantity	R600a/50g	R600a/70g	R600a/98g	R600a/108g	R600a/110g
Energy efficiency class	A+				
Star rating	4 				
Setting temperature range	-26°C to -18°C				
Climate class	SN-T				
Protection class	Class I				
Noise level	< 60 dB (A)				
Flammable foaming agent	C ₅ H ₁₀				
Specification of the lamp	220-240V~ max. 2W, E14 cap				
Freezing capacity	9,1 kg/24hr	13,1 kg/24hr	17 kg/24hr	21 kg/24hr	23,5 kg/24hr
Net volume	190L	282L	354L	446L	483L
Net weight	35 kg	41 kg	55 kg	63 kg	72 kg
Approx. dimension after installation of handle	953 x 607 x (H) 840 mm	1116 x 686 x (H) 840 mm	1275 x 785 x (H) 840 mm	1538 x 785 x (H) 840 mm	1655 x 785 x (H) 840 mm

Remark: Technical specification is subjected to change without prior notification.

Circuit diagram (Item 233856, 233863, 233870, 233887, 233894)

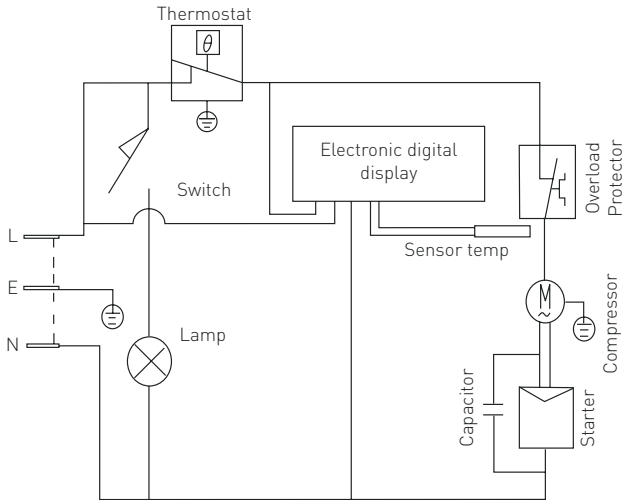

Warranty

Any defect affecting the functionality of the appliance which becomes apparent within one year after purchase will be repaired by free repair or replacement provided the appliance has been used and maintained in accordance with the instructions and has not been abused or misused in any way. Your statutory rights are not affected. If the appliance is claimed under warranty, state where and

when it was purchased and include proof of purchase (e.g. receipt).

In line with our policy of continuous product development we reserve the right to change the product, packaging and documentation specifications without notice.

Discarding & Environment

When decommissioning the appliance, the product must not be disposed of with other household waste. Instead, it is your responsibility to dispose of your waste equipment by handing it over to a designated collection point. Failure to follow this rule may be penalized in accordance with applicable regulations on waste disposal. The separate collection and recycling of your waste equipment at the time of disposal will help conserve natural re-

sources and ensure that it is recycled in a manner that protects human health and the environment. For more information about where you can drop off your waste for recycling, please contact your local waste collection company. The manufacturers and importers do not take responsibility for recycling, treatment and ecological disposal, either directly or through a public system.

Sehr geehrte Kundin, sehr geehrter Kunde,

wir danken Ihnen für den Kauf des Gerätes Arctic. Machen Sie sich bitte mit dieser Anleitung noch vor der Inbetriebnahme des Gerätes vertraut, um Schäden durch die unsachgemäße Bedienung zu vermeiden. Den Sicherheitsregeln ist besondere Aufmerksamkeit zu widmen.

Sicherheitsregeln

- Das Gerät darf in den Haushalten sowie in den folgenden Bereichen verwendet werden:
 - 1) Küchen für die Mitarbeiter in Läden, Büros und anderen Arbeitsplätzen;
 - 2) Haushalte und Küchen für die Gäste in Hotels, Motels und in anderen Wohnungsbereichen;
 - 3) B&B-Hotels;
 - 4) Einrichtungen, die Cateringdienstleistungen anbieten, und ähnliche Einrichtungen, die im Nicht-Einzelhandel tätig sind.
- Das vorliegende Gerät ist ausschließlich für den gewerblichen Gebrauch bestimmt und darf nicht im Haushalt verwendet werden.
- Das Gerät ist ausschließlich zu dem Zweck zu benutzen, zu dem es hergestellt wurde. Der Hersteller haftet nicht für Schäden, die auf unsachgemäße Bedienung des Geräts zurückzuführen sind.
- Den Kontakt des Gerätes und des Steckers mit Wasser oder einer anderen Flüssigkeit vermeiden. Den Stecker unverzüglich aus dem Stecker ziehen und das Gerät von einem anerkannten Fachmann prüfen lassen, wenn das Gerät unbeabsichtigt ins Wasser fällt. Bei Nichteinhaltung dieser Sicherheitsvorschriften besteht Lebensgefahr.
- Nie eigenständig das Gehäuse des Gerätes zu öffnen versuchen.
- In das Gehäuse des Gerätes keine Gegenstände einführen.
- Den Stecker nicht mit nassen oder feuchten Händen berühren.
- **Gefahr eines Stromschlags!** Das Gerät darf nicht selbstständig repariert werden. Sämtliche Mängel und Unzulänglichkeiten sind ausschließlich durch qualifiziertes Personal zu beseitigen.
- **Niemals ein beschädigtes Gerät benutzen!** Das beschädigte Gerät vom Netz trennen und sich mit dem Verkäufer in Verbindung setzen.
- **Warnung:** Die Elektroteile des Gerätes dürfen weder in Wasser noch in andere Flüssigkeiten getaucht werden. Ebenso ist das Gerät nicht unter fließendes Wasser zu halten.
- Der Stecker und die Stromversorgungsleitung sind regelmäßig auf Beschädigungen zu prüfen. Der beschädigte Stecker oder Leitung sind an eine Servicestelle oder einer anderen qualifizierten Person zur Reparatur zu übergeben, um eventuellen Gefahren und Verletzungen des Körpers vorzubeugen.
- Man muss sich davon überzeugen, ob die Stromversorgungsleitung weder mit scharfkantigen noch mit heißen Gegenständen in Berührung kommt; halten Sie die Leitung weit entfernt von einer offenen Flamme. Um den Stecker aus der Netzsteckdose zu nehmen, muss man immer am Stecker und nicht an der Leitung ziehen.
- Die Stromversorgungsleitung (oder Verlängerungsleitung) ist vor dem zufälligen Heraus-

ziehen aus der Steckdose zu schützen. Die Stromversorgungsleitung muss so geführt werden, dass niemand zufällig darüber stolpern kann.

- Das Gerät muss während seiner Anwendung ständig kontrolliert werden.
- Warnung! Wenn der Stecker in der Netzsteckdose ist, muss man das Gerät als an die Stromversorgung angeschlossen betrachten.
- Bevor der Stecker aus der Netzsteckdose genommen wird, ist das Gerät auszuschalten.
- Das Gerät darf beim Tragen nicht an der Leitung gehalten werden.
- Benutzen Sie kein Zubehör, das nicht mit diesem Gerät mitgeliefert wurde.
- Das Gerät muss man ausschließlich an die Steckdose mit solch einer Spannung und Frequenz anschließen, wie auf dem Typenschild angegeben wird.
- Stecken Sie den Stecker in die Steckdose, die an einem leicht und bequem zugänglichen Ort angeordnet ist, und zwar so, dass das Gerät bei einer Störung sofort abgeschaltet werden kann. Um das Gerät vollständig auszuschalten, muss man es von der Stromquelle trennen. Zu diesem Zweck muss man den Stecker, der sich am Ende der vom Gerät getrennten Leitung befindet, aus der Netzsteckdose ziehen.
- Vor dem Abtrennen des Steckers ist das Gerät auszuschalten!
- Benutzen Sie kein Zubehör, das nicht vom Hersteller empfohlen wird. Die Anwendung vom nicht empfohlenen Zubehör stellt eine Gefahr für den Nutzer dar und kann zur Beschädigung des Gerätes führen. Benutzen Sie ausschließlich Ersatzteile und Zubehör im Original.
- Dieses Gerät eignet sich nicht für den Gebrauch durch Personen (gilt auch für Kinder) mit geringerer Motorik, Sensorik oder geistiger Fähigkeit oder mangelhafter Erfahrung und Wissen.
- Auf keinen Fall darf das Bedienen des Gerätes durch Kinder zugelassen werden.
- Das Gerät mit Stromversorgungsleitung ist außerhalb der Reichweite von Kindern zu lagern.
- Ebenso muss dafür gesorgt werden, dass die Kinder das Gerät nicht zum Spielen benutzen.
- Das Gerät ist immer dann von der Stromversorgung zu trennen, wenn es ohne Aufsicht bleiben soll bzw. auch vor der Montage, Demontage und Reinigung.
- Während der Nutzung darf das Gerät nicht ohne Aufsicht gelassen werden.

DE

Besondere Sicherheitsvorschriften

- Das Gefriergerät ist ausschließlich nur zum Einfrieren von frischen und zur Aufbewahrung tiefgefrorener Lebensmittel bestimmt.
- Verwenden Sie das Gerät ausschließlich gemäß der vorliegenden Anweisung.



Achtung! Es besteht Feuergefahr! Im Gerät wird R600a als Kältemittel verwendet. Es ist ein umweltfreundliches, leicht brennbares Kältemittel. Obwohl das Kältemittel leicht brennbar ist, ist es unschädlich für die Ozonschicht und hat keinen Einfluss auf den Treibhauseffekt. Der Einsatz dieses Kältemittels führt jedoch zu einem leichten Anstieg des Lärmpegels des Gerätes. Neben dem Lärm des Verdichters kann der Benutzer das Geräusch hören, das durch den

Kältemittelstrom verursacht wird. Dieses Phänomen lässt sich nicht vermeiden und hat keine negativen Auswirkungen auf den Betrieb des Gerätes. Bei Transport und Aufstellung des Gerätes ist besonders darauf zu achten, dass keine Teile des Kältesystems beschädigt werden. Auslaufendes Kältemittel kann zu Augenschäden führen. Im Gerät wird als Schaummittel der Isolierschaum C₅H₁₀ verwendet. Diese Mittel sind hochgradig leicht brennbar.

- Stellen Sie das Gerät nicht auf einen wärmemittehenden Gegenstand (Gasherd, Elektroherd, Grill, usw.). Lagern Sie es weit entfernt von heißen Flächen oder offenem Feuer. Bedienen Sie das Gerät auf einer ebenen, stabilen, sauberen und trockenen Fläche, die auch gegen die Einwirkung hoher Temperaturen beständig ist.
- Das Gerät ist für die Bedienung durch einen externen Timer oder ein gesondertes Fernsteuersystem nicht geeignet.
- **WARNUNG:** Verdecken Sie nicht die Belüftungsöffnungen im Gehäuse des Gerätes..
- **WARNUNG:** Verwenden Sie zwecks Beschleunigung des Abtauvorgangs weder mechanische Geräte noch andere Werkzeuge als vom Hersteller empfohlen.
- **WARNUNG:** Der Umlauf des Kältemittels darf nicht beschädigt werden.
- Lagern Sie keine explosiven Stoffe, z.B. Aerosolbehälter zusammen mit dem im Gerät enthaltenen brennbaren Gas.
- Belassen Sie einen Freiraum von mindestens 20 cm rundum das Gerät, um eine richtige Belüftung zu gewährleisten.
- Schlagen Sie nicht die Außenfläche des Gerätes mit einem harten Gegenstand. Reinigen Sie das Gerät nicht mit einem Wasserstrahl unter Druck oder einem Dampfreiniger, spülen Sie das Gerät nicht mit Wasser ab, da die Teile im Gerät feucht werden oder eingetaucht werden können, was den Stromschlag verursacht.
- Schützen Sie das Gerät vor direkter Sonneneinstrahlung. Vermeiden Sie mechanische Stöße und Vibrationen des Gerätes.
- Um Schäden am Gerät zu vermeiden, tragen und transportieren Sie es immer vertikal.
- Achtung! Führen und sichern Sie entsprechend das Stromkabel, um ein unbeabsichtigtes Ziehen oder Berühren der erhitzten Oberfläche zu vermeiden.
- Die Teile des Geräts dürfen in der Spülmaschine nicht gereinigt werden.
- Tragen Sie niemals tiefgefrorene Lebensmittelprodukte mit feuchten Händen. Die feuchten Handinnenflächen können an die gefrorenen Produkte anfrieren. Es besteht das Risiko einer Erfrierung. Wenn das jedoch notwendig sein soll, dann sind Schutzhandschuhe anzulegen (sind dem Gerät nicht beigelegt).
- Der Schlüssel zum Gerät ist weder in der Nähe des Gefriergerätes noch in Reichweite von Kindern abzulegen. Eine solche Maßnahme soll dem zufälligen Einschließen eines Kindes im Inneren des Gerätes vorbeugen, was zu einer Lebensgefahr führen kann.
- Halten Sie alle Lüftungsöffnungen im Gehäuse des Gerätes oder in der Struktur für den Einbau frei.

Verwendungszweck des Gerätes

- Das Gefriergerät ist für den Hausgebrauch oder für z.B. den Einsatz:
 - in Geschäften
 - in Büros und Ausstellungsräumen
 - oder für die Gäste:
 - in Hotels und Pensionen bestimmt
- Das Gerät ist ausschließlich nur zum Einfrieren und zur Aufbewahrung tiefgefrorener Lebensmittel bestimmt. Der Gebrauch des Gerätes zu irgendeinem anderen Zweck kann zu seiner Beschädigung bzw. zu Körperverletzungen führen.
- Jede andere Verwendung des Gerätes gilt als nicht bestimmungsgemäß. Der Benutzer ist allein verantwortlich für die unsachgemäße Nutzung des Gerätes.

Montage der Erdung

Der Dispenser ist ein Gerät der I. Schutzklasse und bedarf der Erdung. Die Erdung verringert das Risiko des elektrischen Schlages durch Anwendung einer Ableitung des elektrischen Stromes. Das

Gerät ist mit einer Erdungsleitung mit Erdungsstecker ausgestattet. Stecken Sie den Stecker nicht in die Steckdose, wenn das Gerät nicht entsprechend installiert und geerdet wurde.

Hauptteile des Gerätes

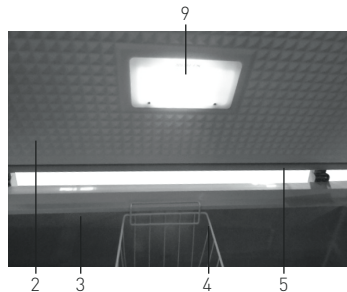

1. Griff der Abdeckung (zum Befestigen durch den Nutzer)
2. Abdeckung mit Scharnieren
3. Innenkammer
4. Korb zum Aufhängen
5. Gummidichtung
6. Steuerpanel
7. Außenfläche
8. Öffnung zum Ableiten des Wassers
9. Leuchtanzeige

Steuerpanel

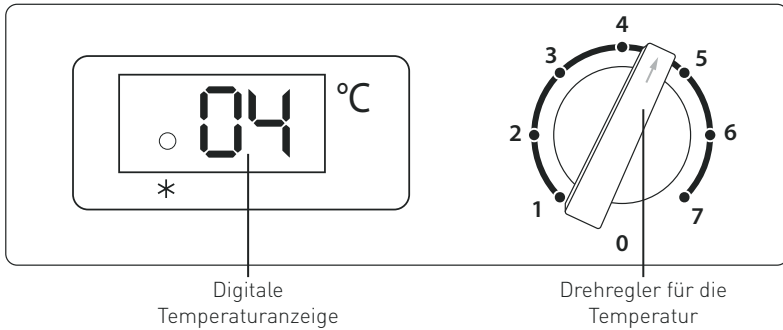

A. Drehregler für die Temperatur

Die Innentemperatur des Gerätes kann man mit Hilfe des Drehreglers im Bereich von 1 bis 7 einstellen.

Einstellung 0: Gerät wird angehalten und kühlt nicht.

Einstellung 1: Höchste Temperatur (- 20°C bis -18°C)

Einstellung 7: Niedrigste Temperatur (- 26°C bis - 24°C)

Hinweis: Folgende Faktoren beeinflussen die eingestellte Temperatur:

- Umgebungstemperatur und Feuchtigkeit innerhalb des Gerätes

- Menge der eingelagerten Lebensmittel

- Häufigkeit der Öffnung der Abdeckung

Es wird empfohlen die Lebensmittelprodukte in der Mitte der Kammer anzuordnen.

B. Digitale Temperaturanzeige

Die Anzeige zeigt die aktuelle Temperatur innerhalb des Gerätes an.

Hinweis: Die Symbolanzeige leuchtet grün auf und signalisiert den Betrieb des Verdichters.

DE

Montage des Geräts

Warnung: Sämtliche Wartungs- und Montagearbeiten sowie die Reparatur des Geräts sollten ausschließlich durch qualifizierte, berechnete Techniker durchgeführt werden.

- Überprüfen Sie das Gefriergerät in Bezug auf Vollständigkeit sowie eventuelle Beschädigungen (es gilt zu überprüfen, ob dem Gerät ein Korb sowie ein Lochstopfen zum Ablassen von Wasser beigelegt wurde). Überprüfen Sie das Gerät auf Vollständigkeit und eventuelle Beschädigungen. Setzen Sie sich mit dem Lieferanten in Verbindung und verwenden Sie das Gerät NICHT, wenn Sie eine unvollständige Lieferung oder Beschädigungen festgestellt haben.
- Entfernen Sie alle Verpackungselemente und die Schutzfolie (falls vorhanden).
- Nach der Montage ist das Gerät über einen Zeitraum von ca. 3 Stunden nicht in Betrieb zu nehmen, um entsprechend die Verteilung und den Niveaueausgleich des Kühlmediums zwecks Absicherung eines optimalen Betriebs des Gerätes vorzunehmen.
- Stellen Sie das Gerät auf eine trockene, stabile Ebene und sichere Fläche bzw. auch weit entfernt von Wärmequellen. Es wird empfohlen, die Aufstellung des Gerätes in einem klimatisierten Raum vorzunehmen.
- Setzen Sie das Gerät keiner direkten Sonneneinstrahlung aus oder stellen Sie es nicht in die Nähe einer Wärmequelle, z.B. Herd, Ofen usw.
- Achten Sie darauf, dass um das Gerät herum ein Freiraum von 20 cm für eine gute Belüftung vorhanden ist.
- Stellen Sie das Gerät an einer Stelle auf, an der der Stecker leicht zugänglich ist, damit es bei Bedarf schnell abgezogen werden kann.
- Aus Gewichtsgründen sollte das Gerät von mindestens 2 Personen montiert und getragen werden.
- Beim Herumtragen der Kammer darf sie nicht in einem Winkel von größer als 45° geneigt werden.

Montage des Griffes der Abdeckung

- Der Griff, die Schrauben und die Abdeckung für den Griff befinden sich im Innern des Gerätes.
- Der Griff der Abdeckung ist vorn an der Abdeckung zu befestigen, in dem man ihn entsprechend in die Öffnungen für die Schrauben einlegt. Dabei ist er fest anzuschrauben.

Nutzungsbetrieb

1). Vorbereitung

- Vor dem ersten Gebrauch des Gerätes sind alle inneren und äußeren Flächen mit einem feuchten Lappen und mit einer geringen Menge eines milden Reinigungsmittels zu reinigen.
- Hängen Sie den Korb (4) an eine geeignete Stelle innerhalb der Kammer.
Danach ist die Abdeckung des Gefriergerätes zu schließen.

Hinweis: Die Abdeckung ist mit einer Dichtung ausgerüstet, die das dichte Verschließen des Gerätes ermöglicht – aus diesem Grund wird das Öffnen kurz nach dem Schließen erschwert (auf Grund des Ansaugens). Bis zum erneuten Öffnen der Abdeckung muss man einige Minuten warten.

2). Beginn der Nutzung

Einschalten

- Den Stecker in die entsprechende Elektrostechdose stecken.
- Den Drehregler für die Temperatur bis zum Widerstand im Uhrzeigersinn drehen (beginnend mit der „0“-Stellung)
- Die digitale Temperaturanzeige zeigt den aktuellen Temperaturwert innerhalb des Gerätes an.
- Vor dem Einlegen der Lebensmittel in die Mitte muss man das Gerät für einige Stunden so belassen, um eine möglichst ausreichende niedrige Temperatur zu erreichen.

Ausschalten

- Den Drehregler für die Temperatur entgegengesetzt zum Uhrzeigersinn in die „0“-Stellung drehen.
- Das Kühlsystem schaltet sich aus.

Ausschalten des Gefriergerätes nach längerer Betriebszeit

Wenn das Gerät über einen längeren Zeitraum nicht genutzt wurde, z.B. an arbeitsfreien Tagen, dann:

- Danach legt man die Abdeckung auf den Griff, um die Schrauben zu bedecken, sie leicht anzu-biegen und flach auf dem Griff der Abdeckung zu befestigen.

- ist das Gerät von der Stromversorgungsquelle zu trennen;
- ist der Auftauprozess des Gerätes durchzuführen, es zu reinigen und die Abdeckung zum Lüften offen zu lassen.

3). Einfrieren frischer Lebensmittelprodukte

- Frieren Sie nur solche Lebensmittelprodukte ein, die sich zum Einfrieren eignen oder die bei einer niedrigen Temperatur gelagert werden können.
- Die Gefrierkammer ist zum Einfrieren frischer Lebensmittelprodukte und zum Aufbewahren gefrorener und tiefgefrorener Produkte über einen längeren Zeitraum geeignet.
- Man muss sich außerdem davon überzeugen, ob die Lebensmittelprodukte richtig und mit den entsprechenden Materialien verpackt sind. Die Verpackung muss dicht und wasserbeständig sein. Es dürfen keine Lebensmittelprodukte ohne Verpackung in die Gefrierkammer gelegt werden.
- Legen Sie KEINE Glasflaschen oder Gläser mit Flüssigkeiten in die Gefrierkammer. Die niedrige Temperatur kann zum Reißen von Glasoberflächen führen.
- Man muss auch daran denken, dass die einmal eingefrorenen Lebensmittelprodukte nicht erneut eingefroren werden können. Die aufgetauten Lebensmittelprodukte sollten schnell verzehrt oder thermisch weiter bearbeitet werden.
- Mischen Sie keine frischen Produkte mit vorher eingefrorenen. Die Gefrierprodukte können mit dem Auftauen beginnen und im Ergebnis dessen ändert sich ihr Haltbarkeitsdatum für den Verbrauch.
- **Wichtige Informationen:** Beim Einfrieren von Getränken muss man sich davon überzeugen, ob auf Grund des Explosionsrisikos im Gefrierfach keine Flaschen zurückblieben.

4). Lagerung eingefrorener Lebensmittel

- Verfahren Sie entsprechend den Hinweisen, die auf der Verpackung des Produktes angegeben sind. Die Lebensmittelprodukte kann man bis zu 3 Monate lagern, insofern auf der Verpackung nicht anders festgelegt wurde.
- Die Abdeckung darf nicht zu oft geöffnet werden bzw. auch nicht länger als nötig offen bleiben.
- Lagern Sie keine Lebensmittelprodukte länger als vom Erzeugnishersteller empfohlen wurde.
- Bei frischen Lebensmitteln sollte man sich an die allgemeinen Empfehlungen bzgl. der Haltbarkeit halten:
 - Fische und verarbeitete Fleischprodukte – bis zu 6 Monate;
 - Käse, Geflügel, Schweinefleisch, Lamm – bis zu 8 Monate;
 - Rindfleisch, Obst und Gemüse – bis zu 12 Monate.
- **Hinweis:** Die oben angegebenen Daten dienen nur zur Information.

5). Auftauen der Lebensmittelprodukte

Die eingefrorenen Lebensmittelprodukte können wie folgt aufgetaut werden:

- in der Mikrowelle;
- bei Zimmertemperatur;
- im Kühlschrank (die niedrige Temperatur des eingefrorenen Produktes hilft das Halten einer niedrigen Temperatur der im Kühlschrank aufbewahrten Produkte);
- m Dampfofen.

Geflügel: Beim Auftauen von Geflügel ist das Einhalten von Hygienevorschriften besonders wichtig. Das Wasser nach dem Auftauen von Geflügel darf zu keinem anderen Zweck verwendet werden. Dieses Wasser ist nach dem Auftauen auszugießen und der Behälter, in dem das aufgetaute Geflügel war, auszuwaschen sowie auch den Ausguss bzw. die Hände – wenn nötig sind Handschuhe (sind dem Gerät nicht beigefügt) zu tragen – zu reinigen.

Wichtige Informationen: Die teilweise oder im Ganzen aufgetauten Lebensmittelprodukte dürfen nicht wieder erneut tiefgekühlt werden. Die aufgetauten Produkte muss man aus hygienischen Gründen bzw. des Verlustes der Nährwerte in möglichst kurzer Zeit verzehren.

DE

Reinigung und Wartung

Warnung: Vor der Reinigung, Reparatur oder Wartung des Geräts, ist es immer von der Steckdose zu trennen und dazu muss man abwarten, bis es abgekühlt ist. Sämtliche Wartungs- und Montagearbeiten sowie die Reparatur des Geräts sollten ausschließlich durch qualifizierte, berechnigte Techniker durchgeführt werden.

Reinigung

- Reinigen Sie das Gefriergerät regelmäßig.
- Die Innen- und Außenflächen des Gerätes kann man mit einem feuchten Lappen mit einer geringen Menge eines milden Reinigungsmittels reinigen.
- Zum Reinigen des Gerätes darf man keinen direkten Wasserstrahl bzw. weder einen Dampfreiniger verwenden noch das komplette Gerät in Wasser eintauchen.
- Die Oberflächen des Gerätes muss man nach dem Waschen mit einem weichen und trockenen Lappen fest trockenreiben.
- Das Gerät darf niemals mit heißem Wasser gereinigt werden.
- Ebenso darf das Gerät nicht mit aggressiven oder Scheuermitteln gereinigt werden, und zwar solchen wie Pulver, Alkohol, Lösungsmittel oder andere Substanzen, welche die Oberfläche des Gerätes beschädigen könnten.
- Wenn das Gerät über einen längeren Zeitraum nicht genutzt wird, muss man es öffnen, damit es nicht zu einem schlechten Geruch innerhalb der Kammer kommen kann.

Abtauen

- Das Abtauen des Gerätes ist dann durchzuführen, wenn die Frostschicht innerhalb der Kammer eine Stärke von ca. 10-15 mm erreichte.
- Das Gerät kann man am besten abtauen, wenn sich darin keine Lebensmittelprodukte oder nur eine geringe Menge mehr befinden.
- Um das Abtauen durchzuführen, muss man nach folgender Anleitung verfahren:
 1. Den Drehregler für die Temperatur auf „0“ stellen und das Gerät von der Stromversorgung trennen.
 2. Aus der Mitte sind sämtliche verbliebenen Lebensmittelprodukte zu entfernen, mit einigen Schichten von Zeitungspapier zu umwickeln und an einem kühlen Ort abzulegen.
 3. Die Abdeckung offen lassen, den Ablassstopfen, der sich innerhalb der Kammer (3) befindet, herausnehmen und (entgegengesetzt zum Uhrzeigersinn) die Abdeckung der Öffnung zum Ableiten des Wassers (8) abdrehen. Dann ist ein Tablett/Behälter für das nach dem Abtauen verbliebene und abzuleitende Wasser unterzustellen. Verwenden Sie auch einen Schaber, um das Reinigen der Kammer vom Eis zu beschleunigen.
 4. Nach dem Abtauen muss man den Innenraum des Gerätes trocknen und den Ablassstopfen wieder an die richtige Stelle bringen.
 5. Das Gerät ist erneut an die Stromversorgungsquelle anzuschließen, der Drehregler für die Temperatur (A) auf den niedrigsten Temperaturwert einzustellen und das Gerät für zwei-drei Stunden so zu belassen.
 6. Die vorher entnommenen Lebensmittelprodukte wieder zurück in das Gerät legen.

Wichtig!

- Verwenden Sie niemals zum Beseitigen der Frostschicht scharfe Gegenstände aus Metall, da dies zu einer Beschädigung des Gerätes führen kann. Ebenso dürfen auch keine anderen mechanischen Vorrichtungen oder Werkzeuge als die vom Hersteller zur Beschleunigung des Abtauens empfohlen wurden, zum Einsatz kommen.
- Die Menge der Frostschicht wird im Ergebnis einer hohen Umgebungsfeuchtigkeit, oder wenn die Lebensmittelprodukte nicht richtig verpackt sind, zunehmen.

Wartung

- Das Gerät sollte ausschließlich nur von qualifizierten Technikern unter der Ausnutzung von Originalersatzteilen und Zubehör repariert und gewartet werden. Versuchen Sie NIE das Gerät selbstständig zu reparieren.

Auswechseln der Leuchtanzeige

- Das Gerät von der Stromversorgung trennen.
- Durch Lösen der 2 Schrauben die Leuchtanzeige abnehmen.
- Die Glühlampe herausdrehen und gegen eine neue austauschen.
- Die Abdeckung erneut auflegen.

Spezifikation der Leuchtanzeige:

220-240V~ max. 2W, Gewinde E14

Hinweis: Benutzen Sie keine Leuchtanzeige mit einer Leistung von mehr als 2 W.

Schraubenzieher (wird dem Gerät nicht beigelegt)

Fehlerbehebung

Sollte das Gerät nicht ordnungsgemäß funktionieren, überprüfen Sie bitte die nachfolgende Tabelle für eine Lösung. Sollten Sie das Problem noch immer nicht lösen können, wenden Sie sich bitte an den Lieferanten/Dienstleister.

Symptome	Mögliche Ursache	Mögliche Lösung
Das Gerät arbeitet zu laut.	- Das Gerät wurde nicht stabil genug aufgestellt.	- Es ist zu prüfen, ob das Gerät stabil steht, (alle vier Füße müssen fest auf dem Untergrund stehen).
- Kühlstufe ist nicht ausreichend. - Einfrierzeit ist zu lange. - Der Verdichter schaltet sich zu oft ein.	- Before switching on, the appliance has not stand still long enough (3 hours) to level off the refrigerant	- Let stand still again before start to oper the appliance.
	- Die Abdeckung schließt nicht dicht genug.	- Setzen Sie sich mit dem Lieferanten in Verbindung.
	- Die Dichtung sichert kein entsprechend dichtes Verschließen der Abdeckung.	- Setzen Sie sich mit dem Lieferanten in Verbindung.
	- An den Innenwänden sammelte sich eine große Menge an Eis.	- Das Gerät ist abzutauen. Siehe == > Reinigung und Wartung
	- Das Gerät wurde in der Nähe von einer Wärmequelle aufgestellt (z.B. Backofen, Heizgerät, usw.).	- Stellen Sie das Gerät weit entfernt von Wärmequellen auf.
Die Außenfläche des Gerätes (7) ist zu feucht.	- In die Kammer des Gerätes wurden zu warme Lebensmittelprodukte oder eine zu große Menge der Produkte eingebracht.	- Vor dem Einlegen der Lebensmittelprodukte in die Kammer müssen sie völlig abgekühlt sein. - Im Innern der Kammer dürfen nicht zu viele Lebensmittelprodukte angeordnet sein.
	- Es besteht eine zu hohe Umgebungsfeuchtigkeit.	- Das Gerät ist in einem klimatisierten Raum aufzustellen, um die Feuchtigkeit zu senken.

Technische Spezifikation

Nr. des Produktes	233856	233863	233870	233887	233894
Betriebsspannung und Frequenz	220-240V~ 50Hz				
Nennstrom	0,6 A	0,6 A	0,6 A	0,6 A	0,6 A
Nennleistung	85 W	95 W	95 W	100 W	115 W
Kältemittel / Menge des eingespritzten Mittels	R600a/50g	R600a/70g	R600a/98g	R600a/108g	R600a/110g
Energieklasse	A+				
Bewertung mit Sternen	4 				
Temperaturbereich	-26°C bis zu -18°C				
Klimaklasse	SN-T				
Schutzklasse	Klasse I				
Lärmpegel	< 60 dB (A)				
Leicht brennbares Schaummittel	C ₅ H ₁₀				
Spezifikation der Leuchtanzeige	220-240V~ max. 2W, Gewinde E14				
Gefrierleistung	9,1 kg/24 Stunden	13,1 kg/24 Stunden	17 kg/24 Stunden	21 kg/24 Stunden	23,5 kg/24 Stunden
Abmessungen Netto	190L	282L	354L	446L	483L
Nettogewicht [ca.]	35 kg	41 kg	55 kg	63 kg	72 kg
Geschätzte Abmessungen des Gerätes nach dem Montieren des Griffes	953 x 607 x (H) 840 mm	1116 x 686 x (H) 840 mm	1275 x 785 x (H) 840 mm	1538 x 785 x (H) 840 mm	1655 x 785 x (H) 840 mm

Bemerkungen: Die Technische Spezifikation kann ohne frühere Ankündigung geändert werden.

Elektrischer Schaltplan (Produkte 233856, 233863, 233870, 233887, 233894)

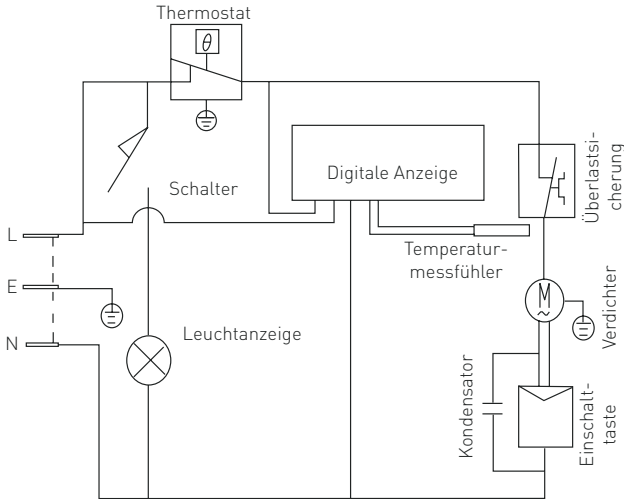

Garantie

Alle innerhalb von einem Jahr nach dem Kaufdatum festgestellten Defekte oder Mängel, die die Funktionalität des Gerätes beeinträchtigen, werden auf dem Wege der unentgeltlichen Reparatur bzw. des Austausches unter der Voraussetzung beseitigt, dass das Gerät in einer der Bedienungsanleitung gemäßen Art und Weise betrieben und gewartet wird und weder vorsätzlich vernichtet noch nicht bestimmungsgemäß genutzt wurde. Ihre Rechte aus den entsprechenden Gesetzen

bleiben davon unberührt. Eine in der Garantiefrist einzureichende Beanstandung hat die Angabe des Kaufortes und Kaufdatums und in der Anlage einen Kaufbeleg (z.B. Kassenzettel) zu enthalten.

Gemäß unserer Politik der ständigen Weiterentwicklung unserer Produkte behalten wir uns vor, Änderungen am Produkt, an seiner Verpackung und an den dokumentierten technischen Daten ohne vorherige Ankündigung vorzunehmen.

Entsorgung und Umweltschutz

Wird das Gerät außer Betrieb genommen, darf es nicht über den Hausmüll entsorgt werden. Der Benutzer ist für die Übergabe des Gerätes an eine geeignete Sammelstelle für Altgeräte verantwortlich. Die Nichteinhaltung dieser Regel kann gemäß den geltenden Vorschriften über die Abfallentsorgung bestraft werden. Die getrennte Sammlung und das Recycling der Altgeräte trägt zur Schonung der natürlichen Ressourcen

bei und sorgt für eine umwelt- und gesundheitsschonende Verwertungsweise. Weitere Informationen darüber, wo Sie Ihre Altgeräte entsorgen können, erhalten Sie bei Ihrem örtlichen Entsorgungsunternehmen. Der Hersteller und der Importeur übernehmen keine Verantwortung für das Recycling sowie die umweltfreundliche Verwertung von Abfällen, weder direkt noch über ein öffentliches System.

Geachte klant,

Hartelijk dank voor de aankoop van dit Arktic apparaat. Leest u deze gebruiksaanwijzing zorgvuldig voordat u het apparaat gebruikt, dit om schade door verkeerd gebruik te voorkomen. Lees vooral de veiligheidsinstructies aandachtig door.

Veiligheidsinstructies

- Dit apparaat is bestemd voor gebruik in huishoudelijke en soortgelijke toepassingen zoals:
 - 1) Keukens voor medewerkers in winkels, kantoren en andere werkomgevingen;
 - 2) Boerderijen en voor gasten in hotels, motels en andere residentiële omgevingen;
 - 3) Bed-and-breakfast-accommodatie;
 - 4) Catering en soortgelijke toepassingen in de detailhandel.
- Dit apparaat mag alleen worden gebruikt voor commerciële doeleinden en mag niet worden gebruikt voor huishoudelijk gebruik.
- Het apparaat mag alleen worden gebruikt voor het doel waarvoor het werd ontworpen. De fabrikant aanvaardt geen enkele aansprakelijkheid voor schade als gevolg van onjuiste bediening en verkeerd gebruik.
- Zorg dat het apparaat en de stekker niet met water of een andere vloeistof in aanraking komen. Mocht het apparaat onverhoopt in het water vallen, trek dan onmiddellijk de stekker uit het stopcontact en laat het apparaat controleren door een erkend vakman. Niet-naleving hiervan kan levensgevaar opleveren.
- Probeer nooit zelf de behuizing van het apparaat te openen.
- Steek geen voorwerpen in de behuizing van het apparaat.
- Raak de stekker niet met natte of vochtige handen aan.
- **Gevaar van elektrische schokken!** Probeer het apparaat niet zelf te repareren. In het geval van storingen, laat reparaties alleen uitvoeren door gekwalificeerd personeel.
- **Gebruik nooit een beschadigd apparaat!** Als het apparaat is beschadigd, haal de stekker dan uit het stopcontact en neem contact op met de winkel.
- **Waarschuwing!** Dompel de elektrische onderdelen van het apparaat niet onder in water of andere vloeistoffen. Houd het apparaat nooit onder stromend water.
- Controleer de stekker en het netsnoer regelmatig op schade. Als de stekker of het netsnoer is beschadigd, moet het worden vervangen door de technische dienst of een soortgelijk gekwalificeerd persoon om gevaar of letsel te voorkomen.
- Zorg ervoor dat het netsnoer niet in contact komt met scherpe of hete voorwerpen en houd het uit de buurt van open vuur. Als u de stekker uit het stopcontact wilt halen, trek dan altijd aan de stekker en niet aan het netsnoer.
- Zorg ervoor dat niemand per ongeluk aan het netsnoer (of verlengsnoer) kan trekken of kan struikelen over het netsnoer.
- Houd het apparaat in de gaten tijdens gebruik.
- **Waarschuwing!** Zolang de stekker in het stopcontact zit, is het apparaat aangesloten op de voedingsbron.

- Schakel het apparaat uit voordat u de stekker uit het stopcontact trekt.
- Draag het apparaat nooit aan het netsnoer.
- Gebruik geen extra hulpmiddelen die niet worden meegeleverd met het apparaat.
- Sluit het apparaat alleen aan op een stopcontact met de spanning en frequentie die is vermeld op het typeplaatje.
- Sluit de stekker aan op een stopcontact dat eenvoudig bereikt kan worden, zodat de stekker in geval van nood onmiddellijk uit het stopcontact kan worden getrokken. Trek de stekker volledig uit het stopcontact om het apparaat volledig uit te schakelen. Gebruik de stekker om het apparaat los te koppelen van het lichtnet.
- Schakel het apparaat altijd uit voordat u de stekker uit het stopcontact trekt.
- Gebruik nooit accessoires die niet worden aanbevolen door de fabrikant. Zij kunnen mogelijk een veiligheidsrisico vormen voor de gebruiker en kunnen het apparaat mogelijk beschadigen. Gebruik alleen originele onderdelen en accessoires.
- Dit apparaat is niet geschikt voor gebruik door personen (inclusief kinderen) met een verminderd fysiek, sensorisch of geestelijk vermogen, of gebrek aan ervaring en kennis.
- Dit apparaat mag onder geen enkele omstandigheid worden gebruikt door kinderen.
- Houd het apparaat en het netsnoer buiten bereik van kinderen.
- Kinderen mogen niet met het apparaat spelen.
- Koppel het apparaat altijd los van het lichtnet als het onbeheerd wordt achtergelaten en voordat het apparaat wordt gemonteerd, gedemonteerd of gereinigd.
- Laat het apparaat nooit onbeheerd achter tijdens gebruik.

NL

Speciale veiligheidsvoorschriften

- Dit apparaat is uitsluitend bedoeld voor het invriezen van vers voedsel en het bewaren van bevroren voedsel.
- Gebruik het apparaat alleen zoals beschreven in deze handleiding.
-  **Let op! Gevaar voor brand!** Het gebruikte koelmiddel is R600a. Dit is een ontvlambaar koelmiddel dat milieuvriendelijk is. Hoewel het ontvlambaar is, beschadigt het de ozonlaag niet en het draagt niet bij aan het broeikas-effect. Het gebruik van het koelmiddel leidt echter wel tot een lichte toename van het geluidsniveau van het apparaat. Het is mogelijk dat u, naast het geluid van de compressor, ook het koelmiddel hoort stromen in het systeem. Dit is onvermijdelijk en heeft geen nadelig effect op de prestaties van het apparaat. Tijdens het transport en de installatie van het apparaat moet erop worden gelet dat er geen onderdelen van het koelsysteem worden beschadigd. Lekkend koelmiddel kan uw ogen schaden. Het isolatiemiddel dat wordt gebruikt in dit apparaat is C₅H₁₀. Het is licht ontvlambaar.
- Plaats het apparaat niet op een verwarmingsvoorwerp (kooktoestel op benzine, elektriciteit, houtskool, etc.) en houd het uit de buurt van hete oppervlakken en open vlammen. Gebruik het apparaat altijd op een horizontale, stabiele, schone, hittebestendige en droge ondergrond.
- Dit apparaat is niet bedoeld om gebruikt te worden in combinatie met een externe timer of apart afstandsbedieningssysteem.

- **WAARSCHUWING:** Houd alle ventilatieopeningen in de behuizing van het apparaat vrij.
- **WAARSCHUWING:** Gebruik alleen door de fabrikant aanbevolen mechanische apparaten of andere middelen om het ontdooiproces te versnellen.
- **WAARSCHUWING:** Beschadig het koelmiddelcircuit niet.
- Bewaar geen explosieve stoffen zoals spuitbussen met brandbaar drijfgas in dit apparaat.
- Laat tijdens gebruik minimaal 20 cm ruimte vrij rond het apparaat voor ventilatie.
- Gebruik geen hard keukengerei om op het buitenoppervlak van het apparaat te slaan. Gebruik geen waterstralen of stoomreiniger en spoel niet rechtstreeks met water, omdat de onderdelen van de machine nat kunnen worden en dit kan leiden tot elektrische schokken.
- Niet blootstellen aan direct zonlicht. Vermijd mechanische schokken en trillingen.
- Verplaats of transporteer het apparaat altijd in een rechtopstaande positie om schade aan het apparaat te voorkomen.
- Let op! Plaats het netsnoer indien nodig op een veilige manier om te voorkomen dat het netsnoer in contact kan komen met het verwarmingsoppervlak en dat er per ongeluk aan het netsnoer kan worden getrokken.
- Geen van de onderdelen zijn vaatwasmachinebestendig.
- Behandel bevroren voedsel nooit met natte handen. Uw handen kunnen vastvriezen aan het bevroren voedsel. Gevaar voor vriesverbranding. Draag indien nodig beschermende handschoenen (niet meegeleverd).
- Bewaar de sleutel niet in de buurt van het apparaat en buiten het bereik van kinderen. Dit is om te voorkomen dat kinderen zichzelf opsluiten in het apparaat en hun leven in gevaar brengen.
- Houd alle ventilatieopeningen in de behuizing van het apparaat of de inbouwconstructie vrij van belemmeringen.

Beoogd gebruik

- Dit apparaat is bedoeld voor huishoudelijk gebruik en gebruik in vergelijkbare woon- en werk-omgevingen zoals:
 - winkels
 - kantoren en showrooms
 en door bewoners in etablissementen zoals:
 - hostels en pensions.
- Dit apparaat is uitsluitend bedoeld voor het invriezen van voedsel en het bewaren van bevroren voedsel. Elk ander gebruik kan leiden tot schade aan het apparaat of lichamelijk letsel.
- Gebruik van het apparaat voor andere doeleinden wordt beschouwd als verkeerd gebruik van het apparaat. De gebruiker is volledig aansprakelijk voor alle risico's die voortvloeien uit verkeerd gebruik van het apparaat.

Installatie met aarding

Dit apparaat is geclassificeerd als beschermingsklasse I en moet worden aangesloten op een aansluiting met aarde. Aarding verlaagt de kans op elektrische schokken doordat elektrische stroom via een ontsnapingsdraad kan wegllopen. Dit ap-

paraat is uitgerust met een snoer met een aarde-draad en een geaarde stekker. De stekker moet in een stopcontact worden gestoken dat juist is geïnstalleerd en geaard.

Belangrijkste onderdelen van de machine

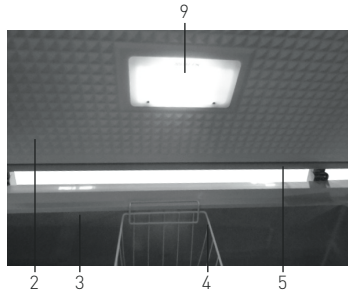

1. Handgreep deksel (deze moet worden gemonteerd door de gebruiker)
2. Scharnierend deksel
3. Binnenkast
4. Hangende mand

5. Rubberen afdichting
6. Bedieningspaneel
7. Buitenkant
8. Afvoergat
9. Lamp

Bedieningspaneel

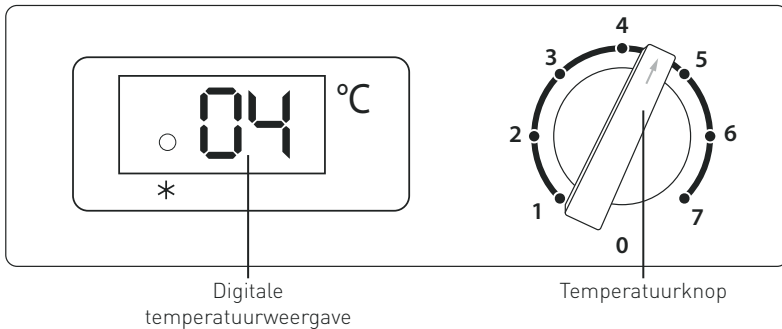

A. Temperatuurknop

De temperatuur kan worden ingesteld door deze knop in een van de beschikbare standen te zetten (bereik: 1 tot en met 7).

Stand 0: Dit is de stopmodus, het apparaat werkt niet.

Stand 1: Warmste temperatuur [- 20°C tot -18°C]

Stand 7: Koudste temperatuur [- 26°C tot -24°C]

Opmerking: De insteltemperatuur wordt beïnvloed door de onderstaande factoren:

- Omgevingstemperatuur en -vochtigheid van het apparaat
 - Hoeveelheid opgeslagen voedingsmiddelen
 - Frequentie van het openen van het deksel
- We raden aan om het voedsel in het midden van het apparaat te plaatsen.

B. Digitale temperatuurweergave

Toont de huidige temperatuur in het apparaat.

Opmerking: Als het groene indicatielampje brandt geeft dit aan dat de compressor werkt.

Installatie van het apparaat

Attentie: Alle installatie-, onderhouds- en reparatiewerkzaamheden mogen alleen worden uitgevoerd door een gekwalificeerd en erkend technicus.

- Controleer of het apparaat onbeschadigd en compleet is geleverd (mand en afvoerstop zijn meegeleverd). Controleer of het apparaat onbeschadigd en compleet is geleverd. In het geval van schade of een onvolledige levering, gebruik het apparaat NIET en neem onmiddellijk contact op met de leverancier.
- Verwijder alle verpakkingsmaterialen en het beschermingsfolie (indien van toepassing).
- Laat het apparaat minimaal 3 uur stilstaan voordat u het apparaat in gebruik neemt, zodat het koelmiddel kan stabiliseren voor optimale efficiëntie.
- Plaats het apparaat op een droge, vlakke, stabiele en stevige vloer uit de buurt van warmtebronnen. Het wordt aanbevolen het apparaat in een kamer met airconditioning te plaatsen.
- Voorkom blootstelling aan direct zonlicht of directe warmtebronnen zoals een fornuis, oven, etc.
- Zorg ervoor dat er minimaal 20 cm ruimte wordt vrijgelaten rond het apparaat voor ventilatie.
- Plaats het apparaat zodanig dat de stekker te allen tijde bereikbaar is en snel uit het stopcontact kan worden getrokken in geval van nood.
- Vanwege het zware gewicht van het apparaat, moet het door minimaal 2 personen worden geïnstalleerd en verplaatst.
- De kast mag tijdens transport nooit worden gedraaid onder een hoek groter dan 45°.

Installatie van handgreep van het deksel

- Haal de handgreep van het deksel, schroeven en afdekking van de handgreep uit het apparaat.
- Plaats de handgreep van het deksel op de voorkant van het deksel en lijn uit met de schroefgaten. Draai de schroeven stevig vast.
- Plaats de afdekking van de handgreep daarna om de schroeven af te dekken. Buig de afdekking licht en zet plat vast op de handgreep van het deksel.

Bediening

1). Voorbereiding

- Reinig de binnen- en buitenoppervlakken van het apparaat vóór het eerste gebruik met een vochtige doek en een beetje mild reinigingsmiddel.

- Hang de mand (4) op de gewenste plaats in de kast.

Sluit vervolgens het deksel van het apparaat.

Opmerking: Omdat het deksel is uitgerust met een goed afsluitende afdichting, is het niet eenvoudig het deksel kort na het sluiten opnieuw te openen (vanwege het vacuüm dat zich in het apparaat vormt). Wacht een paar minuten voordat u het deksel opnieuw opent.

2). Het gebruik starten

Inschakelen

- Steek de stekker in een geschikt stopcontact.
- Draai de temperatuurknop met de klok mee van de stand "0" vandaan.

- De digitale temperatuurweergave toont de huidige temperatuur in de kast.
- Laat het apparaat een paar uur werken voordat u voedsel in het apparaat plaatst, zodat de temperatuur in het apparaat voldoende koud is.

Uitschakelen

- Draai de temperatuurknop tegen de klok terug naar de stand "0". Laat het apparaat een paar uur werken voordat u voedsel in het apparaat plaatst.
- Het koelsysteem schakelt vervolgens uit.

Het apparaat voor lange tijd uitschakelen

Als het apparaat gedurende een lange tijd niet wordt gebruikt, bijvoorbeeld tijdens een vakantie

- trek de stekker van het apparaat uit het stopcontact;
- ontdooi het apparaat, reinig het en laat het deksel open staan om het apparaat te luchten.

3). Vers voedsel invriezen

- Vries alleen voedsel in dat ingevroren mag worden of voedsel dat langer bewaard kan worden bij lage temperaturen.
- Het vriesvak is geschikt voor het invriezen van vers voedsel en het langdurig bewaren van bevroren en diepgevroren voedsel.
- Zorg ervoor dat het voedsel goed is verpakt met behulp van geschikte verpakkingsmaterialen. De verpakking moet lucht- en waterdicht zijn. Plaats het voedsel niet zonder verpakking in de vriezer.
- Plaats GEEN glazen flessen of potten met vloeistof in het apparaat. Hierdoor kunnen deze barsten.
- Vergeet niet dat voedsel dat is ontdooid niet opnieuw mag worden ingevroren. Het ontdoide voedsel moet snel worden geconsumeerd of in één keer worden gekookt.
- Vermijd het mengen van vers voedsel met voedsel dat al is ingevroren. Bevroren voedsel kan ontdooid en daardoor kan houdbaarheidsdatum mogelijk niet worden bereikt.
- Belangrijk: Zorg er bij het koelen van dranken voor dat er geen flessen in de vriezer achterblijven, omdat de flessen kunnen barsten tijdens het vriesproces.

4). Het bewaren van bevroren voedsel

- Volg de bewaaraanbevelingen op de verpakking van het voedsel. Als er geen aanbeveling wordt gegeven, mag het voedsel maximaal 3 maanden worden bewaard.
- Open het deksel van de vrieskast niet te vaak en laat het niet langer open dan nodig.

- Overschrijd de door de fabrikant opgegeven bewaarperiode niet
- Neem voor vers voedsel de algemene bewaarperiode in acht:
 - Vis en bewerkt vlees mogen niet langer dan 6 maanden worden bewaard;
 - Kaas, gevogelte, varkensvlees en lamsvlees mogen niet langer dan 8 maanden worden bewaard;
 - Rundvlees, fruit en groenten mogen niet langer dan 12 maanden worden bewaard.
- **Opmerking:** De bovenstaande tijden dienen alleen ter referentie.

5). Het ontdooiden van voedsel

Bevroren voedsel kan op verschillende manieren worden ontdooid:

- in een magnetron;
- op kamertemperatuur;
- in de koelkast (de kou die het bevroren voedsel afgeeft helpt ander voedsel koud te houden);
- in een stoomoven.

Gevogelte: Het is vooral bij het ontdooiden van gevogelte belangrijk om de hygiëneregels in acht te nemen. Gebruik geen vloeistof uit het ontdooidde gevogelte. Giet de vloeistof weg, was de container waarin het werd bewaard, de gootsteen en uw handen, draag handschoenen (niet meegeleverd) indien nodig.

Belangrijk: Vries gedeeltelijk of volledig ontdooid voedsel nooit opnieuw in. Om hygiënische redenen en om het verlies van voedingswaarde tegen te gaan, dient u ontdooid voedsel zo snel mogelijk te consumeren.

Reiniging & onderhoud

Attentie: Trek de stekker van het apparaat altijd uit het stopcontact en laat het apparaat volledig afkoelen alvorens reinigings-, reparatie- of onderhoudswerkzaamheden uit te voeren. Al deze werkzaamheden mogen alleen worden uitgevoerd door een gekwalificeerd en erkend technicus.

Reiniging

- Reinig het apparaat regelmatig.
- De buiten- en binnenoppervlakken mogen worden gereinigd met een vochtige doek en een beetje mild reinigingsmiddel.
- Gebruik geen waterstraal of stoomreiniger voor het reinigen en dompel het apparaat niet onder in water.
- Na de reinigingsprocedure moet u een zachte en droge doek gebruiken om het oppervlak grondig droog te vegen.
- Gebruik nooit heet water om het apparaat te reinigen.
- Gebruik nooit agressieve of ruwe reinigingsmiddelen, zoals schuurpoeder, alcohol, oplosmiddelen of andere stoffen die de oppervlakken van het apparaat kunnen beschadigen.
- Als het apparaat gedurende een lange periode niet wordt gebruikt, laat de vrieskast dan openstaan om te voorkomen dat er een onaangename geur in het apparaat ophoopt.

Ontdooien

- Ontdooi de vrieskast wanneer de ijslaag een dikte van ongeveer 10-15mm bereikt.
- U kunt de vrieskast het best ontdooien wanneer er geen of weinig voedsel in de vrieskast is geplaatst.
- Volg de volgende stappen om het ijs te verwijderen:
 1. Zet de temperatuurregelaar in de stand "0" en trek de stekker uit het stopcontact.
 2. Verwijder al het voedsel uit de vrieskast, wikkel het in verschillende lagen kranten en plaats het op een koele plek.
 3. Laat het deksel openstaan, verwijder de stop aan de binnenkant van de binnenkast (3) en schroef het deksel van het afvoergat (8) tegen de klok in los. Verzamel al het dooiwater in een bak. Gebruik een krabber om het ijs snel te verwijderen.
 4. Maak de binnenkant grondig droog nadat het ontdooien is voltooid en plaats de stop terug.

5. Stek de stekker weer in het stopcontact, stel de temperatuurregelaar (A) zo koud mogelijk in en laat het apparaat twee tot drie uur werken in deze stand.
6. Plaats het eerder verwijderde voedsel opnieuw in het vriesvak.

Belangrijk!

- Gebruik nooit scherpe metalen gereedschappen om het ijs te verwijderen, omdat dit het apparaat kan beschadigen. Gebruik geen mechanisch apparaat of andere kunstmatige middelen om het ontdooiproces te versnellen, tenzij deze door de fabrikant zijn aanbevolen.
- De hoeveelheid ijs op de wanden van het apparaat kan toenemen door een hoge luchtvochtigheid of door bevroren voedsel dat niet juist is verpakt.

Onderhoud

- Reparatie- en onderhoudswerkzaamheden mogen alleen worden uitgevoerd door een gekwalificeerd technicus en er moet daarbij gebruik worden gemaakt van originele reserve-onderdelen en accessoires. Probeer het apparaat NIET zelf te repareren.

Vervanging van de lamp

- Trek de stekker van het apparaat uit het stopcontact.
- Verwijder de afdekking van de lamp door de 2 schroeven los te draaien.
- Schroef de lamp los en vervang de lamp door een nieuwe lamp.
- Plaats de afdekking terug.

Specificaties van de lamp:

220-240V~ max. 2W, E14-kap

Opmerking: Gebruik geen lamp van meer dan 2W.

Schroevendraaier (niet meegeleverd)

Problemen oplossen

Als het apparaat niet naar behoren functioneert, raadpleeg dan de onderstaande tabel voor een oplossing. Als u het probleem nog steeds niet kunt oplossen, neem contact op met de leverancier/dienstverlener.

Probleem	Mogelijke oorzaak	Mogelijke oplossing
Het apparaat maakt te veel geluid.	- Apparaat wordt niet goed ondersteund.	- Controleer of het apparaat stabiel staat (alle vier de voeten moeten stevig op de vloer staan).
- Het apparaat koelt niet voldoende. - Het bevroren duurt te lang. - De compressor start te vaak.	- Het apparaat heeft, voordat het werd ingeschakeld, niet lang genoeg (3 uur) stilgestaan om het koelmiddel te laten stabiliseren.	- Laat het apparaat opnieuw stilstaan voordat u het gebruikt.
	- Het deksel sluit niet goed.	- Neem contact op met de leverancier.
	- De afdichting is niet strak genoeg geplaatst.	- Neem contact op met de leverancier.
	- Er vormt zich te veel ijs op de binnenwanden van het apparaat.	- Het apparaat moet worden ontdooid. Zie == > Reiniging en onderhoud
	- Het apparaat staat te dicht in de buurt van een warmtebron (bijv. fornuis, verwarming, etc.).	- Houd het apparaat uit de buurt van warmtebronnen.
	- Er is te warm of te veel voedsel in het vriesvak geplaatst.	- Laat het warme voedsel afkoelen alvorens het in het apparaat te plaatsen. - Plaats niet te veel voedsel in het apparaat.
Buitenoppervlak (7) is te nat.	- De luchtvochtigheid van de buitenomgeving is te hoog.	- Plaats het apparaat in een kamer met airconditioning om de luchtvochtigheid te verlagen.

Technische specificaties

Artikelnr.	233856	233863	233870	233887	233894
Bedrijfsspanning en frequentie	220-240V~ 50Hz				
Nominale stroom	0,6 A	0,6 A	0,6 A	0,6 A	0,6 A
Nominaal ingangsvermogen	85 W	95 W	95 W	100 W	115 W
Gebruikt koelmiddel en injectiehoeveelheid	R600a/50g	R600a/70g	R600a/98g	R600a/108g	R600a/110g
Energie-efficiëntieklasse	A+				
Sterrenclassificatie	4 				
Instelbereik temperatuur	-26°C tot -18°C				
Klimaatklasse	SN-T				
Beschermingsklasse	Klasse I				
Geluidsniveau	< 60 dB (A)				
Ontvlambaar schuimblaasmiddel	C ₅ H ₁₀				
Specificaties van de lamp	220-240V~ max. 2W, E14-kap				
Bevriezingscapaciteit	9,1 kg/24hr	13,1 kg/24hr	17 kg/24hr	21 kg/24hr	23,5 kg/24hr
Netto volume	190L	282L	354L	446L	483L
Nettogewicht (ca.)	35 kg	41 kg	55 kg	63 kg	72 kg
Afmetingen na installatie handgreep (bij benadering)	953 x 607 x (H) 840 mm	1116 x 686 x (H) 840 mm	1275 x 785 x (H) 840 mm	1538 x 785 x (H) 840 mm	1655 x 785 x (H) 840 mm

Opmerking: Technische specificaties onderhevig aan verandering zonder voorafgaande kennisgeving.

Elektrisch schema (Artikelnr. 233856, 233863, 233870, 233887, 233894)

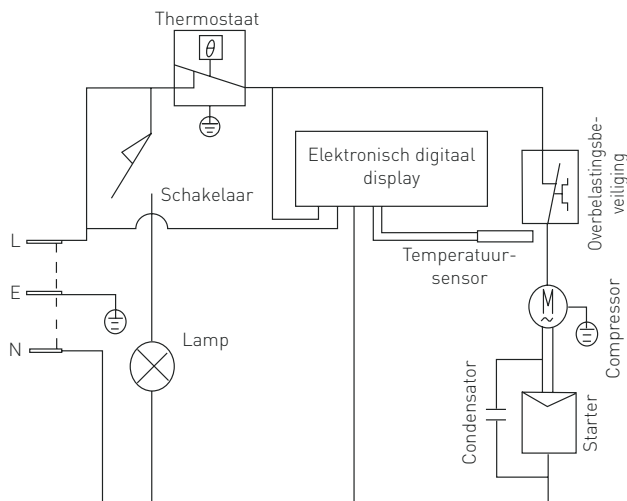

Garantie

Elk defect waardoor de werking van het apparaat nadelig wordt beïnvloed dat zich binnen één jaar na aankoop van het apparaat voordoet, wordt gratis hersteld door reparatie of vervanging, mits het apparaat conform de instructies is gebruikt en onderhouden en niet op enigertei wijze verkeerd is behandeld of misbruikt. Dit laat onverlet uw bij wet bepaalde rechten. Als de garantie van kracht

is, vermeld dan waar en wanneer u het apparaat hebt gekocht en sluit een aankoopbewijs bij (bijv. kassabon of factuur).

Gezien ons streven naar voortdurende verdere productontwikkeling behouden wij ons het recht voor, zonder voorafgaande kennisgeving wijzigingen aan te brengen aan product, verpakking en documentatie.

Verwijdering & milieu

Bij de buitengebruikstelling van het apparaat, mag het niet met het overige huisafval worden verwijderd. In plaats daarvan is het uw verantwoordelijkheid om uw afgedankte apparatuur in te leveren bij een daartoe aangewezen inzamelpunt. Het niet opvolgen van deze regel kan worden bestraft in overeenstemming met de geldende voorschriften voor afvalverwerking. De gescheiden inzameling en recycling van uw afgedankte apparatuur ten tijde van buitengebruikstelling helpt bij de instand-

houding van natuurlijke hulpbronnen en waarborgt dat de apparatuur wordt gerecycled op een manier die de volksgezondheid en het milieu beschermt. Voor meer informatie over waar u uw afval kunt inleveren voor recycling kunt u contact opnemen met uw lokale afvalverwerkingsbedrijf. De fabrikant en importeurs nemen geen verantwoordelijkheid voor de recycling, behandeling en ecologische verwijdering, hetzij rechtstreeks of via een openbaar systeem.

Szanowny Kliencie,

Dziękujemy za zakup urządzenia firmy Arctic. Prosimy o uważne zapoznanie się z niniejszą instrukcją przed podłączeniem urządzenia, aby uniknąć uszkodzeń spowodowanych niewłaściwą obsługą. Należy zwrócić szczególną uwagę na zasady bezpieczeństwa.

Zasady bezpieczeństwa

- Urządzenie przeznaczone jest do użytku w gospodarstwach domowych oraz w następujących miejscach:
 - 1) kuchnie dla pracowników w sklepach, biurach i innych miejscach pracy;
 - 2) gospodarstwa domowe i kuchnie przeznaczone do użytku gości w hotelach, motelach oraz innych obszarach mieszkalnych;
 - 3) hotele typu „bed and breakfast”;
 - 4) placówki oferujące usługi gastronomiczne oraz podobne instytucje zajmujące się handlem niedetailicznym.
- Niniejsze urządzenie przeznaczone jest wyłącznie do użytku komercyjnego i nie może być stosowane do użytku domowego.
- Urządzenie należy stosować wyłącznie zgodnie z przeznaczeniem. Producent nie ponosi żadnej odpowiedzialności za szkody spowodowane nieprawidłową obsługą i niewłaściwym użytkowaniem urządzenia.
- W czasie użytkowania zabezpiecz urządzenie i wtyczkę kabla zasilającego przed kontaktem z wodą lub innymi płynami. W mało prawdopodobnym przypadku zanurzenia urządzenia w wodzie, należy natychmiast wyciągnąć wtyczkę z kontaktu, a następnie zlecić kontrolę urządzenia specjalistom. Nieprzestrzeganie tej instrukcji może spowodować zagrożenie życia.
- Nigdy nie otwieraj samodzielnie obudowy urządzenia.
- Nie wtykaj żadnych przedmiotów w obudowę urządzenia.
- Nie dotykaj wtyczki kabla zasilającego wilgotnymi rękami.
- **Niebezpieczeństwo porażenia prądem!** Nie należy samodzielnie naprawiać urządzenia. Wszelkie usterki i niesprawności winny być usuwane wyłącznie przez wykwalifikowany personel.
- **Nigdy nie używać uszkodzonego urządzenia!** Uszkodzone urządzenie należy odłączyć od sieci i skontaktować się ze sprzedawcą.
- **Ostrzeżenie:** Nie zanurzać części elektrycznych urządzenia w wodzie ani w innych płynach. Nie wkładać urządzenia pod bieżącą wodę.
- Regularnie sprawdzać wtyczkę i sznur zasilający pod kątem uszkodzeń. Uszkodzoną wtyczkę lub sznur przekazać w celu naprawy do punktu serwisowego lub innej wykwalifikowanej osoby, aby zapobiec ewentualnym zagrożeniom i obrażeniom ciała.
- Upewnić się, czy sznur zasilający nie styka się z ostrymi ani gorącymi przedmiotami; trzymać sznur z dala od otwartego płomienia. Aby wyjąć wtyczkę z gniazdka, zawsze ciągnąć za wtyczkę, a nie za sznur.
- Zabezpieczyć sznur zasilający (lub przedłużający) przez przypadkowym wyciągnięciem z kontaktu. Sznur prowadzić w sposób uniemożliwiający przypadkowe potknięcie.

- Stale nadzorować urządzenie podczas użytkowania.
- Ostrzeżenie! Jeżeli wtyczka jest włożona do gniazdka, urządzenie należy uważać za podłączone do zasilania.
- Przed wyjęciem wtyczki z gniazdka wyłączyć urządzenie!
- Nigdy nie przenosić urządzenia, trzymając za sznur.
- Nie używać żadnych akcesoriów, które nie zostały dostarczone wraz z urządzeniem.
- Urządzenie należy podłączać wyłącznie do gniazdka o napięciu i częstotliwości podanych na tabliczce znamionowej.
- Włożyć wtyczkę do gniazdka zlokalizowanego w dogodnym łatwo dostępnym miejscu, tak by w przypadku awarii istniała możliwość natychmiastowego odłączenia urządzenia. W celu całkowitego wyłączenia urządzenia odłączyć je od źródła zasilania. W tym celu wyjąć z gniazdka wtyczkę znajdującą się na końcu sznura odłączanego urządzenia.
- Przed odłączeniem wtyczki zawsze pamiętać o wyłączeniu urządzenia!
- Nie korzystać z akcesoriów niezalecanych przez producenta. Zastosowanie niezalecanych akcesoriów może stwarzać zagrożenie dla użytkownika oraz prowadzić do uszkodzenia urządzenia. Korzystać wyłącznie z oryginalnych części i akcesoriów.
- Z urządzenia nie mogą korzystać osoby (także dzieci), u których stwierdzono osłabione zdolności fizyczne, sensoryczne lub umysłowe, albo którym brakuje odpowiedniej wiedzy i doświadczenia.
- W żadnym wypadku nie zezwalać na obsługę urządzenia przez dzieci.
- Urządzenie wraz ze sznurem przechowywać poza zasięgiem dzieci.
- Nie dopuścić, by dzieci wykorzystywały urządzenie do zabawy.
- Zawsze odłączyć urządzenie od zasilania, jeżeli ma być ono pozostawione bez nadzoru, a także przed montażem, demontażem i czyszczeniem.
- Nie zostawiać urządzenia bez nadzoru podczas użytkowania.

PL

Szczególne przepisy bezpieczeństwa

- Urządzenie przeznaczone jest wyłącznie do mrożenia świeżych i przechowywania zamrożonych produktów żywnościowych.
- Korzystaj z urządzenia wyłącznie zgodnie z niniejszą instrukcją.



Uwaga! Niebezpieczeństwo powstania ognia! W urządzeniu wykorzystany jest czynnik chłodniczy R600a. Jest to przyjazny dla środowiska łatwopalny czynnik chłodniczy. Chociaż czynnik jest łatwopalny, nie jest szkodliwy dla warstwy ozonowej i nie ma wpływu na efekt cieplarniany. Wykorzystanie tego czynnika chłodniczego prowadzi jednak do nieznacznego podwyższenia poziomu hałasu wytwarzanego przez urządzenie. Poza hałasem generowanym przez sprężarkę, użytkownik może usłyszeć dźwięk spowodowany przepływem czynnika chłodniczego. Powyższego zjawiska nie da się uniknąć i nie ma on negatywnego wpływu na funkcjonowanie urządzenia. Podczas transportu i ustawiania urządzenia należy zachować szczególną ostrożność, by nie uszkodzić żadnych części systemu chłodniczego. Wyciekający czynnik chłodniczy może prowadzić do uszkodzenia oczu. W urządzeniu wykorzystywany jest środek spieniający piankę izolacyjną C₅H₁₀. Środki te są wysoce

łatwopalne.

- Nie umieszczaj urządzenia na obiekcie emitującym ciepło (kuchenka gazowa, elektryczna, grill, itp.). Przechowuj urządzenie z dala od jakichkolwiek gorących powierzchni lub otwartego płomienia. Urządzenie powinno zostać ustawione i być obsługiwane na równej, stabilnej, czystej i suchej powierzchni, odpornej na działanie wysokich temperatur.
- Urządzenie nie jest przystosowane do obsługi za pomocą zewnętrznego timera lub oddzielnego systemu zdalnego sterowania.
- OSTRZEŻENIE: Nie zasłaniaj otworów wentylacyjnych obudowy urządzenia.
- OSTRZEŻENIE: Nie używaj przyrządów mechanicznych ani narzędzi innych niż zalecane przez producenta w celu przyspieszenia procesu rozmrażania.
- OSTRZEŻENIE: Nie wolno doprowadzić do uszkodzenia obiegu czynnika chłodniczego.
- Nie składuj substancji wybuchowych, np. pojemników z aerozolem wraz z łatwopalnym gazem znajdującym się w urządzeniu.
- Zapewnij co najmniej 20-centymetrową przestrzeń wokół urządzenia, celem umożliwienia odpowiedniej wentylacji podczas użytkowania.
- Nie uderzaj twardymi narzędziami w zewnętrzną powierzchnię urządzenia. Nie czyść urządzenia strumieniem wody pod ciśnieniem ani przy pomocy myjki parowej, nie sputkuj urządzenia wodą, ponieważ doprowadzi to do zawilgocenia lub zamoczenia części wewnątrz urządzenia, co może skutkować porażeniem prądem.
- Zabezpiecz przed bezpośrednim działaniem światła słonecznego. Unikaj wstrząsów mechanicznych i wibracji urządzenia.
- Aby nie dopuścić do uszkodzenia urządzenia, zawsze przenoś i transportuj je w pozycji pionowej.
- Uwaga! Odpowiednio poprowadź i zabezpiecz przewód zasilający, aby zapobiec przypadkowemu pociągnięciu lub kontaktowi z nagrzaną powierzchnią.
- Części urządzenia nie mogą być myte w zmywarce.
- Nigdy nie przenoś zamrożonych produktów żywnościowych mokrymi rękoma. Mokre dłonie mogą przymarznąć do zamrożonych produktów. Ryzyko odmrożenia. Jeśli to konieczne, załóż rękawice ochronne (niedotączone do urządzenia).
- Nie trzymaj klucza do urządzenia w pobliżu urządzenia ani w zasięgu dzieci. Takie działanie ma zapobiec przypadkowemu zamknięciu się dziecka wewnątrz urządzenia, co może prowadzić do zagrożenia życia.
- Prosimy nie blokować jakichkolwiek otworów wentylacyjnych w obudowie urządzenia lub w strukturze do wbudowania.

Przeznaczenie

- Urządzenie przeznaczone jest do użytku domowego lub do wykorzystania np.
 - w sklepach
 - w biurach i salach wystawowych lub przez gości w:
 - hostelach i pensjonatach.
- Urządzenie przeznaczone jest wyłącznie do mrożenia i przechowywania zamrożonych produktów

żywnościowych. Użycie urządzenia w jakimkolwiek innym celu może prowadzić do jego uszkodzenia bądź obrażeń ciała.

- Gebruik van het apparaat voor andere doeleinden wordt beschouwd als verkeerd gebruik van het apparaat. De gebruiker is volledig aansprakelijk voor alle risico's die voortvloeien uit verkeerd gebruik van het apparaat.

Instalatie met aarding

Dit apparaat is geclassificeerd als beschermingsklasse I en moet worden aangesloten op een aansluiting met aarde. Aarding verlaagt de kans op elektrische schokken doordat elektrische stroom via een ontsnapingsdraad kan wegllopen. Dit ap-

paraat is uitgerust met een snoer met een aarde-draad en een geaarde stekker. De stekker moet in een stopcontact worden gestoken dat juist is geïn-stalleerd en geaard.

Główne części urządzenia



1. Uchwyt pokrywy (do zamocowania przez użytkownika)
2. Pokrywa na zawiasach
3. Komora wewnętrzna
4. Koszyk do zawieszania

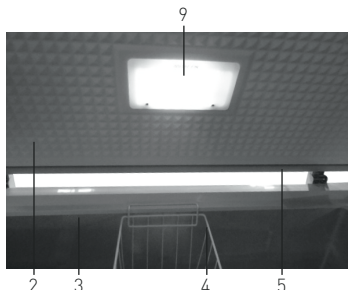

5. Gumowa uszczelka
6. Panel sterowania
7. Powierzchnia zewnętrzna
8. Otwór odprowadzania wody
9. Lampa

PL

Panel sterowania urządzenia

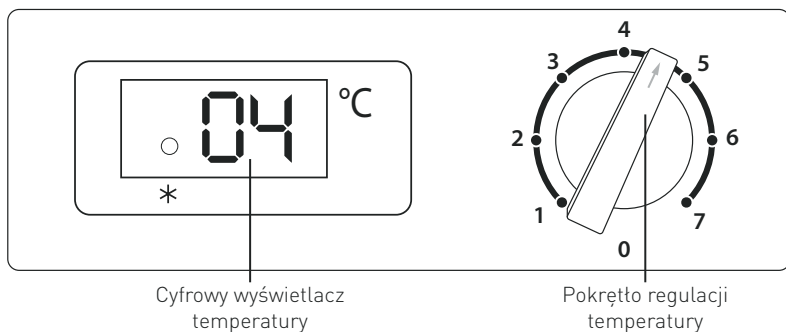

A. Pokrętko regulacji temperatury

Temperaturę wewnątrz urządzenia można ustawić za pomocą pokrętki w zakresie od 1 do 7.

Ustawienie 0: Tryb zatrzymania, urządzenie nie chłodzi.

Ustawienie 1: Najwyższa temperatura [- 20°C do -18°C]

Ustawienie 7: Najniższa temperatura [- 26°C do -24°C]

Uwaga: Na ustawioną temperaturę będą miały wpływ poniższe czynniki:

- Temperatura otoczenia i wilgotność wewnątrz urządzenia
 - Ilość przechowywanej żywności
 - Częstotliwość otwierania pokrywy
- Zaleca się umieszczać produkty żywnościowe pośrodku komory.

B. Cyfrowy wyświetlacz temperatury

Wyświetlacz pokazuje aktualną temperaturę wewnątrz urządzenia.

Uwaga: Ikonka zapala się na zielono sygnalizując pracę sprężarki.

Montaż urządzenia

Ostrzeżenie: Wszelkie czynności montażowe, konserwacyjne oraz naprawa urządzenia powinny być przeprowadzane wyłącznie przez wykwalifikowanych, upoważnionych techników.

- Sprawdź urządzenie pod kątem kompletności oraz ewentualnych uszkodzeń (sprawdź, czy do urządzenia dołączono koszyk oraz korek otworu odprowadzania wody). Sprawdź urządzenie pod kątem kompletności oraz ewentualnych uszkodzeń. W przypadku niekompletnej dostawy lub uszkodzeń, NIE korzystaj z urządzenia i niezwłocznie skontaktuj się z dostawcą.
- Zdejmij wszelkie elementy opakowania i folię ochronną (jeśli dotyczy).
- Przez ok. 3 godziny po montażu nie uruchamiaj urządzenia, aby umożliwić odpowiednie rozprrowadzenie i wyrównanie poziomu czynnika chłodniczego w celu zapewnienia optymalnej pracy urządzenia.
- Ustaw urządzenie na suchej, poziomej stabilnej i bezpiecznej powierzchni z dala od źródeł ciepła. Zaleca się ustawienie urządzenia w pomieszczeniu klimatyzowanym.
- Unikaj wystawiania urządzenia na bezpośrednie działanie promieni słonecznych oraz nie stawiaj w pobliżu źródła ciepła np. kuchenki, piekarnika itp.
- Upewnij się, czy wokół urządzenia została zachowana 20 cm wolna przestrzeń umożliwiająca prawidłową wentylację.
- Umieść urządzenie w miejscu, w którym zapewniony będzie łatwy dostęp do wtyczki, co umożliwi szybkie odłączenie z gniazdka w razie potrzeby.
- Ze względu na ciężar, urządzenie powinno być montowane i przenoszone przez co najmniej 2 osoby.
- Podczas przenoszenia komora nie powinna być przechylona pod kątem większym niż 45°.

Montaż uchwytu pokrywy

- Uchwyt, śruby i ostona na uchwyt znajdują się wewnątrz urządzenia.
- Umieść uchwyt pokrywy z przodu pokrywy, wkładając go odpowiednio w otwory na śruby. Mocno dokręć uchwyt.
- Następnie natóż ostonę na uchwyt, aby zakryć śruby, lekko ją naginając i zamocuj płasko na uchwycie pokrywy.

Eksploatacja

1). Przygotowanie

- Przed pierwszym użyciem urządzenia, wyczyść jego wewnętrzne i zewnętrzne powierzchnie wilgotną szmatką z niewielką ilością łagodnego środka czyszczącego.
- Zawieś koszyk (4) w dogodnym miejscu wewnątrz komory.

Następnie zamknij pokrywę urządzenia.

Uwaga: Pokrywa wyposażona jest w uszczelkę umożliwiającą szczelne zamknięcie urządzenia - z tej przyczyny otwarcie urządzenia krótko po jego zamknięciu jest utrudnione (ze względu na zasysanie się). Przed ponownym otwarciem pokrywy odczekaj kilka minut.

2). Rozpoczęcie eksploatacji

Włączanie

- Włóż wtyczkę do odpowiedniego gniazdka elektrycznego.
- Przekręć pokrętło temperatury zgodnie z ruchem wskazówek zegara do oporu (zaczynając od położenia „0”)

- Cyfrowy wyświetlacz temperatury wskazuje aktualną temperaturę wewnątrz urządzenia.
- Przed włożeniem do środka produktów żywnościowych, pozostaw urządzenie na kilka godzin, aby umożliwić osiągnięcie wystarczająco niskiej temperatury.

Wyłączenie

- Przekręć pokrętło regulacji temperatury przeciwnie do ruchu wskazówek zegara w położenie „0”.
- Układ chłodzenia wyłączy się.

Wyłączenie urządzenia po dłuższym okresie eksploatacji

Jeśli urządzenie nie będzie eksploatowane przez dłuższy okres czasu, np. podczas dni wolnych od pracy:

- odłącz urządzenie od źródła zasilania;
- przeprowadź proces rozmrażania urządzenia, wyczyść je i pozostaw otwartą pokrywę w celu jego wietrzenia.

3). Mrożenie świeżych produktów żywnościowych

- Zamrażaj jedynie takie produkty żywnościowe, które nadają się do mrożenia lub które mogą być przechowywane w niskiej temperaturze.
- Komora mrożenia jest odpowiednia do mrożenia świeżych produktów żywnościowych oraz przechowywania produktów mrożonych i głęboko mrożonych przez dłuższy okres czasu.
- Upewnij się, czy produkty żywnościowe są prawidłowo opakowane z wykorzystaniem odpowiednich materiałów. Opakowanie powinno być szczelne i wodoodporne. Nie wkładaj do komory mrożenia produktów żywnościowych bez opakowania.
- NIE wkładaj do komory mrożenia szklanych butelek ani stoików z płynami. Niska temperatura może doprowadzić do pęknięcia szklanych powierzchni.
- Pamiętaj, aby nie mrozić ponownie produktów żywnościowych, które zostały rozmrożone. Rozmrożone produkty żywnościowe powinny być szybko spożyte lub poddane obróbce termicznej.
- Nie mieszaj świeżych produktów z wcześniej zamrożonymi. Produkty zamrożone mogą zacząć się rozmrażać, w wyniku czego zmieni się ich data przydatności do spożycia.
- **Ważne informacje:** W przypadku mrożenia napojów upewnij się, czy w zamrażalniku nie pozostały żadne butelki, ze względu na ryzyko wybuchu.

4). Przechowywanie zamrożonej żywności

- Postępuj zgodnie ze wskazówkami podanymi na opakowaniu produktu. Produkty żywnościowe mogą być przechowywane do 3 miesięcy, o ile na opakowaniu nie określono inaczej.
- Nie otwieraj zbyt często pokrywy, ani nie zostawiaj jej otwartej na dłużej, niż to konieczne.

- Nie przechowuj produktów żywnościowych przez okres dłuższy niż zalecany przez producenta wyrobu.
- W przypadku świeżych produktów żywnościowych, zastosuj się do ogólnych zaleceń dotyczących okresu przechowywania:
 - Ryby i przetworzone produkty mięsne - do 6 miesięcy;
 - Ser, drób, wieprzowina, jagnięcina - do 8 miesięcy;
 - Wołowina, owoce i warzywa - do 12 miesięcy.
- **Uwaga:** Podane powyżej dane mają charakter wyłącznie informacyjny.

5). Rozmrażanie produktów żywnościowych

Zamrożone produkty żywnościowe mogą być rozmrażane:

- w mikrofalówce;
- w temperaturze pokojowej;
- w lodówce (niska temperatura zamrożonego produktu pomaga zachować niską temperaturę produktów przechowywanych w lodówce);
- w piecu parowym.

Drób: Podczas rozmrażania drobiu szczególnie istotne jest zachowanie zasad higieny. Nie wykorzystuj w żadnym celu wody pozostającej po rozmrażaniu drobiu. Wodę pozostającą po rozmrażaniu wylej, umyj pojemnik, w którym rozmrażany był drób, zlew oraz ręce - jeśli to konieczne, załóż rękawiczki (niedotączone do urządzenia).

Ważne informacje: Nigdy nie zamrażaj ponownie częściowo lub w całości rozmrożonych produktów żywnościowych. Rozmrożone produkty należy spożyć w najkrótszym możliwym czasie ze względów higienicznych oraz ze względu na utratę wartości odżywczych.

Czyszczenie i konserwacja

Ostrzeżenie: Przed rozpoczęciem czyszczenia, naprawy lub konserwacji zawsze wyłącz urządzenie z gniazdka i odczekaj, aż ostygnie. Wszelkie czynności montażowe, konserwacyjne oraz naprawa urządzenia powinny być przeprowadzane przez wyłącznie przez wykwalifikowanych, upoważnionych techników.

Czyszczenie

- Czyść urządzenie regularnie.
- Powierzchnie wewnętrzne i zewnętrzne urządzenia można czyścić przy pomocy wilgotnej ściereczki z niewielką ilością łagodnego detergentu.
- Do czyszczenia urządzenia nie używaj bezpośredniego strumienia wody, myjki parowej ani nie zanurzaj całego urządzenia w wodzie.
- Po umyciu, dokładnie wytrzyj do sucha powierzchnię urządzenia miękką i suchą szmatką.
- Nigdy nie czyść urządzenia gorącą wodą.
- Nigdy nie czyść urządzenia przy pomocy agresywnych lub ściernych środków czyszczących, takich jak proszek, alkohol, rozpuszczalniki lub inne substancje, które mogłyby uszkodzić powierzchnie urządzenia.
- Jeśli urządzenie nie będzie eksploatowane przez dłuższy okres czasu, otwórz je, aby nie dopuścić do powstawania przykrego zapachu wewnątrz komory.

Rozmrażanie

- Przeprowadź proces rozmrażania urządzenia, jeśli warstwa szronu wewnątrz komory osiągnęła grubość ok. 10-15 mm.
- Najlepiej jest rozmrażać urządzenie, gdy nie znajdują się w środku żadne produkty żywnościowe lub znajduje się niewielka ich ilość.
- Aby wykonać rozmrażanie, postępuj zgodnie z poniższą instrukcją:
 1. Ustaw pokrętko regulacji temperatury w położenie „0” i odłącz urządzenie od źródła zasilania.
 2. Wyjmij ze środka wszelkie pozostałe produkty żywnościowe, owiń w kilka warstw gazety i umieść w chłodnym miejscu.
 3. Pozostaw pokrywę otwartą, wyjmij korek spustowy znajdujący się wewnątrz komory (3) i odkręć (w kierunku przeciwnym do ruchu wskazówek zegara) pokrywę otworu odprowadzania wody (8). Podstaw tackę/pojemnik na odprowadzaną wodę pozostałą po rozmrażaniu. Użyj skrobaka, aby przyspieszyć oczyszczanie komory z lodu.

4. Po zakończeniu rozmrażania, osusz wnętrze urządzenia i umieść korek spustowy we właściwym miejscu.
5. Podłącz ponownie urządzenie do źródła zasilania, ustaw pokrętko regulacji temperatury (A) na najniższą temperaturę i pozostaw urządzenie na dwie-trzy godziny.
6. Umieść wcześniej wyjęte produkty żywnościowe z powrotem w urządzeniu.

Ważne!

- Nigdy nie używaj ostrych, metalowych narzędzi do usuwania szronu, ponieważ może to prowadzić do uszkodzenia urządzenia. Nie używaj przyrządów mechanicznych ani narzędzi innych niż zalecane przez producenta w celu przyspieszenia procesu rozmrażania.
- Ilość szronu wewnątrz urządzenia będzie się zwiększać w wyniku wysokiej wilgotności otoczenia lub jeśli produkty żywnościowe nie będą właściwie zapakowane.

Konserwacja

- Urządzenie powinno być naprawiane i poddawane konserwacji wyłącznie przez wykwalifikowanych techników z wykorzystaniem oryginalnych części zamiennych i akcesoriów. NIE próbuj samodzielnie naprawiać urządzenia.

Wymiana lampy

- Odcłóż urządzenie od źródła zasilania.
- Zdejmij osłonę lampy poluzowując 2 śruby.
- Wykręć żarówkę i wymień ją na nową.
- Natóż ponownie osłonę.

Specyfikacja lampy:

220-240V~ maks. 2W, gwint E14

Uwaga: Nie korzystaj z lampy o mocy większej niż 2 W.

Śrubokręt (niedotączony do urządzenia)

Rozwiązywanie problemów

Jeśli urządzenie nie działa prawidłowo, zapoznaj się z poniższą tabelą w celu znalezienia prawidłowego rozwiązania. Jeśli nadal nie możesz rozwiązać problemu, skontaktuj się z dostawcą.

Objawy	Możliwa przyczyna	Możliwe rozwiązanie
Urządzenie pracuje zbyt głośno.	- Urządzenie nie zostało stabilnie ustawione.	- Sprawdź, czy urządzenie stoi stabilnie (wszystkie cztery nóżki powinny mocno przylegać do podłoża).
<ul style="list-style-type: none"> - Niewystarczający stopień chłodzenia. - Zbyt długi czas zamrażania. - Sprężarka uruchamia się zbyt często. 	- Przed włączeniem urządzenie nie zostało pozostawione na odpowiednio długi okres czasu (3 godziny), aby zapewnić odpowiednie rozprowadzenie i wypoziomowanie czynnika chłodniczego.	- Odczekaj odpowiednią ilość godzin przez rozpoczęciem eksploatacji.
	- Pokrywa nie zamyka się szczelnie.	- Skontaktuj się z dostawcą.
	- Uszczelka nie zapewnia odpowiedniej szczelności zamknięcia pokrywy.	- Skontaktuj się z dostawcą.
	- Na wewnętrznych ścianach urządzenia gromadzi się duża ilość lodu.	- Przeprowadź rozmrażanie urządzenia. Patrz = = > Czyszczenie i konserwacja
	- Urządzenie zostało ustawione w pobliżu źródła ciepła (np. piekarnik, grzałka, itp.).	- Przetaw urządzenie umieszczając je z dala od źródeł ciepła.
	- Przetaw urządzenie umieszczając je z dala od źródeł ciepła.	<ul style="list-style-type: none"> - Przed włożeniem produktów żywnościowych do komory pozostaw je do całkowitego ostygnięcia. - Nie umieszczaj wewnątrz komory urządzenia zbyt wielu produktów żywnościowych.
Zewnętrzna powierzchnia urządzenia (7) jest zbyt mokra.	- Zbyt duża wilgotność otoczenia.	- Umieść urządzenie w klimatyzowanym pomieszczeniu, aby obniżyć wilgotność.

Specyfikacja techniczna

Nr produktu	233856	233863	233870	233887	233894
Napięcie robocze i częstotliwość	220-240V- 50Hz				
Prąd znamionowy	0,6 A	0,6 A	0,6 A	0,6 A	0,6 A
Znamionowy pobór mocy	85 W	95 W	95 W	100 W	115 W
Czynnik chłodniczy / ilość wtryskiwanego czynnika	R600a/50g	R600a/70g	R600a/98g	R600a/108g	R600a/110g
Klasa energetyczna	A+				
Ocena w gwiazdkach	4 				
Plage de température	-26°C à -18°C				
Classe climatique	SN-T				
Classe de protection	Classe I				
Niveau sonore	< 60 dB (A)				
Agent moussant inflammable	C ₅ H ₁₀				
Specyfikacja lampy	220-240V~ maks. 2W, gwint E14				
Wydajność zamrażania	9,1 kg/24hr	13,1 kg/24hr	17 kg/24hr	21 kg/24hr	23,5 kg/24hr
Capacité netto	190L	282L	354L	446L	483L
Poids net (env.)	35 kg	41 kg	55 kg	63 kg	72 kg
Szacowane wymiary urządzenia po zamontowaniu uchwyty	953 x 607 x (H) 840 mm	1116 x 686 x (H) 840 mm	1275 x 785 x (H) 840 mm	1538 x 785 x (H) 840 mm	1655 x 785 x (H) 840 mm

PL

Remarque : Les caractéristiques techniques peuvent être modifiées sans préavis.

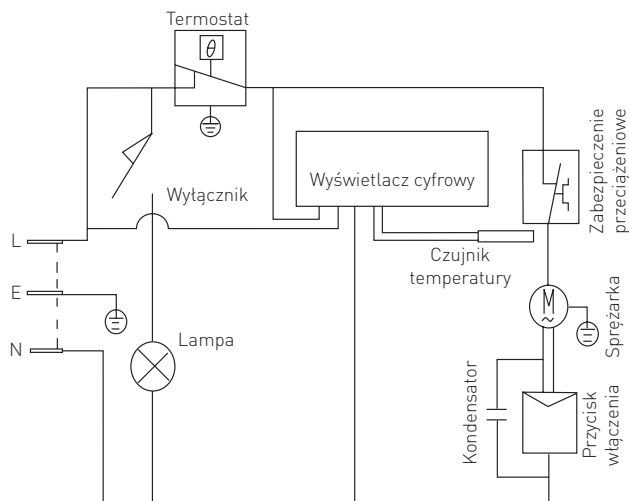

Gwarancja

Każda usterka powodująca złe funkcjonowanie urządzenia, która ujawni się w ciągu jednego roku od zakupu, zostanie bezpłatnie usunięta lub urządzenie zostanie wymienione na inne, pod warunkiem, że było użytkowane i konserwowane zgodnie z instrukcją obsługi i nie było wykorzystywane do innych celów lub w jakikolwiek inny niewłaściwy sposób. Nie narusza to innych praw użytkownika, wynikających z przepisów prawa. W przypadku ko-

rzystania z gwarancji, należy podać miejsce i czas zakupu urządzenia, dotychczas do niego dowód zakupu (np. paragon).

Zgodnie z naszą polityką ciągłego udoskonalania produktów zastrzegamy sobie prawo do wprowadzania zmian w produkcie, opakowaniu oraz specyfikacjach zawartych w dokumentacji bez uprzedniego powiadomienia.

Wycofanie z użytkowania i ochrona środowiska

Pamiętaj!

Nie wyrzucaj zużytego sprzętu łącznie z innymi odpadami

Nie demontuj zużytych urządzeń zawierających niebezpieczne składniki na własną rękę!

Grożą Ci za to kary grzywny!

Po zakończeniu eksploatacji produktu nie wolno gromadzić razem z odpadami komunalnymi, tylko należy odstawić do punktu odbioru odpadów elektrycznych i elektronicznych. Użytkownik ponosi odpowiedzialność za przekazanie wycofanego z użytkowania urządzenia do punktu gospodarowania odpadami. Nieprzestrzeganie tej zasady może być karane zgodnie z lokalnie obowiązującymi przepisami dotyczącymi gospodarowania odpadami. Jeśli urządzenie wycofane z użytkowania jest poprawnie odebrane jako osobny odpad, może zostać przetworzone i zutylicowane w sposób przyjazny dla środowiska, co zmniejsza negatywny wpływ na środowisko i zdrowie ludzi. Aby uzyskać więcej informacji dotyczących dostępnych usług w zakresie odbioru odpadów, należy skontaktować się z lokalną firmą odbierającą odpady.



Symbol przekreślonego kosza na śmieci oznacza, że tego produktu nie wolno wyrzucać do zwykłych pojemników na odpady.

Zużyte urządzenia elektryczne i elektroniczne mogą zawierać niebezpieczne składniki np. rtęć, ołów, kadm lub freon. Jeśli tego typu substancje przedostaną się w sposób niekontrolowany do środowiska, spowodują skażenie wody i gleby, a także wpłyną niekorzystnie na zdrowie ludzi i zwierząt.

Właściwe postępowanie ze użytym sprzętem zapobiega potencjalnym negatywnym konsekwencjom dla środowiska naturalnego i ludzkiego zdrowia.

Jednocześnie oszczędzamy naturalne zasoby naszej Ziemi wykorzystując powtórnie surowce uzyskane z przetwarzania sprzętu.

Cher client,

Merci d'avoir acheté cet appareil de Arktic. Veuillez lire attentivement ce mode d'emploi avant de brancher l'appareil afin d'éviter tout endommagement pour cause d'usage abusif. Veuillez notamment lire les consignes de sécurité avec la plus grande attention.

Règles de sécurité

- Cet appareil est conçu pour une utilisation domestique et dans les endroits suivants :
 - 1) les cuisines pour les employés des magasins, des bureaux et dans d'autres lieux de travail ;
 - 2) les foyers et les cuisines destinés pour être utilisés par les clients d'hôtel, de motels et dans autres zones de résidence ;
 - 3) l'hôtel du type „bed and breakfast“;
 - 4) les établissements qui offrent les services gastronomiques et les firmes similaires qui s'occupent de vente de gros.
- Cet appareil est conçu exclusivement à des fins commerciales et non pour un usage domestique.
- L'appareil doit être utilisé uniquement pour le but il a été conçu. Le fabricant décline toute responsabilité en cas de dommage consécutif à un usage abusif ou un maniement incorrect.
- Veuillez à tenir l'appareil et la prise électrique hors de portée de l'eau ou de tout autre liquide. Si malencontreusement l'appareil tombe dans l'eau, débranchez immédiatement la prise électrique et faites contrôler l'appareil par un réparateur agréé. La non-observation de cette consigne entraîne un risque d'accident mortel.
- Ne tentez jamais de démonter vous-même le bâti de l'appareil.
- N'enfoncez aucun objet dans la carcasse de l'appareil.
- Ne touchez pas la prise avec les mains mouillées ou humides.
- **Risque d'électrocution!** Ne tentez jamais de réparer l'appareil. Tous défauts et dysfonctionnement doivent être supprimés par le personnel qualifié.
- **N'utilisez jamais l'appareil endommagé!** Débranchez l'appareil endommagé de l'alimentation électrique et contactez votre revendeur.
- **Avertissement:** N'immergez pas les pièces électriques de l'appareil dans l'eau ou dans d'autres liquides. Ne mettez pas l'appareil sous l'eau courante.
- Vérifiez régulièrement la fiche et le câble d'alimentation pour les dommages. La fiche ou le câble d'alimentation endommagé(e) transmettre pour la réparation au service ou à une personne qualifiée, pour prévenir tous les menaces ou les blessures possibles.
- Assurez-vous que le câble d'alimentation n'est pas en contact avec les objets pointus ou chauds ; gardez le câble loin des flammes nues. Pour retirer la fiche de la prise murale, tirez toujours en tenant la fiche et non le câble d'alimentation.
- Protégez le câble d'alimentation (ou la rallonge) contre le débranchement accidentel de la prise murale. Le câble doit être posé de manière ne provoquant pas les chutes accidentelles.

- Surveillez en permanence l'appareil pendant l'utilisation.
- Avertissement ! Si la fiche est insérée dans la prise murale, l'appareil doit être considéré comme branché à l'alimentation.
- Avant de retirer la fiche de la prise, éteignez l'appareil !
- Ne transportez jamais l'appareil en tenant le câble.
- N'utilisez aucuns accessoires qui n'ont pas été fournis avec l'appareil.
- L'appareil doit être branché à la prise murale avec une tension et la fréquence indiquées sur la plaque signalétique.
- Insérez la fiche à la prise murale située dans un endroit facilement accessible de sorte qu'en cas de panne l'appareil puisse être immédiatement déconnecté. Pour éteindre complètement l'appareil, débranchez-le de la source d'alimentation. Pour cela, retirez la fiche à l'extrémité du câble d'alimentation de la prise murale.
- Eteignez l'appareil avant de débrancher l'appareil de la prise!
- N'utilisez jamais les accessoires non recommandés par le fabricant. L'utilisation des accessoires non recommandés peut présenter des risques pour l'utilisateur et provoquer les dommages à l'appareil. Utilisez uniquement des pièces et accessoires originaux.
- Cet appareil n'est pas apte à être utilisé par des personnes (enfants compris) avec capacités physiques, sensorielles ou intellectuelles diminuées ou ne possédant pas l'expérience et les connaissances suffisantes.
- Ne laissez jamais les enfants utiliser l'appareil.
- L'appareil et le câble d'alimentation doivent être stockés hors de la portée des enfants.
- Ne permettez pas aux enfants d'utiliser l'appareil pour jouer
- Débranchez toujours l'appareil de l'alimentation s'il doit être laissé sans surveillance et également avant le montage, le démontage et le nettoyage.
- Ne laissez jamais l'appareil sans surveillance lorsqu'il est utilisé.

Règlementations spéciales de sécurité

- Cet appareil est conçu uniquement pour congeler des denrées fraîches et conserver des aliments congelés.
- Utilisez l'appareil uniquement conformément aux présentes instructions.



Attention ! Risque d'incendie ! Dans l'appareil est utilisé le réfrigérant R600a. C'est un réfrigérant inflammable respectueux de l'environnement. Bien qu'il soit inflammable, il n'est pas dangereux pour la couche d'ozone et il n'affecte pas l'effet de serre. Cependant, l'utilisation de ce réfrigérant provoque une légère augmentation du niveau de bruit produit par l'appareil. En outre du bruit généré par le compresseur, l'utilisateur peut entendre un bruit provoqué par le flux de réfrigérant. Le phénomène décrit ci-dessus est inévitable mais il ne provoque aucun impact négatif sur le fonctionnement de l'appareil. Pendant le transport et l'installation de l'appareil, il faut garder des précautions particulières pour ne pas endommager les pièces du système de réfrigération. La fuite du réfrigérant peut causer les lésions oculaires. L'appareil utilise un agent qui fait mousser la mousse d'isolation thermique C₅H₁₀. Ce sont des produits facilement inflammables.

- Ne placez pas l'appareil sur un objet émettant de la chaleur (cuisinière à gaz, cuisinière électrique, barbecue, etc.). Gardez l'appareil à l'écart de toute surface chaude ou des flammes nues. L'appareil doit être installé et utilisé sur une surface plane, stable, propre et sèche, résistant aux températures élevées.
- L'appareil n'est pas conçu pour être utilisé avec une minuterie externe ou un système de télécommande séparé.
- AVERTISSEMENT : Ne couvrez pas les ouvertures de ventilation sur le boîtier.
- AVERTISSEMENT : N'utilisez pas d'appareils mécaniques ou d'outils autres que ceux recommandés par le fabricant pour accélérer le processus de dégivrage.
- AVERTISSEMENT : Faites attention à ne pas endommager le circuit du réfrigérant.
- Ne stockez pas des substances explosives, telles que les aérosols avec des gaz inflammables qui se trouvent dans l'appareil.
- Assurez au moins 20 centimètres d'espace autour de l'appareil pour garantir une ventilation adéquate pendant l'utilisation.
- Ne frappez pas à l'extérieur du surface de l'appareil avec les outils durs. Ne nettoyez pas l'appareil avec un jet d'eau sous pressions, ni à l'aide d'un nettoyeur vapeur, ne rincez pas l'appareil avec l'eau parce que cela provoque l'humidité des pièces à l'intérieur de l'appareil ce qui peut entraîner un choc électrique.
- Protégez du soleil. Évitez les chocs mécaniques et les vibrations de l'appareil.
- Pour éviter l'endommagement de l'appareil, déplacez et transportez-le toujours en position verticale.
- Attention ! Faites passer et fixez correctement le câble d'alimentation pour éviter une traction accidentelle ou un contact avec la surface chauffée.
- Les pièces de l'appareil ne peuvent pas être nettoyées dans la lave-vaisselle.
- Ne jamais transporter les aliments congelés avec les mains mouillées. Les mains mouillées peuvent coller aux produits congelés. Risque de gelures. Si nécessaire, portez les gants de protection (hors équipement d'appareil).
- Tenez la clé de l'appareil loin de la machine et hors la portée des enfants. Cette démarche a pour but de protéger l'enfant contre une fermeture involontaire à l'intérieur de l'appareil qui risquerait de mettre sa vie en danger.
- Ne pas obstruer les orifices d'aération du boîtier de l'appareil ou de la structure pour l'intégration.

Destination de l'appareil

- Cet appareil est conçu à l'usage domestique ou à utiliser par exemple :
 - dans les magasins
 - dans les bureaux et dans les salles d'exposition ou par les clients dans :
 - les hôtels et les pensions
- Cet appareil est conçu uniquement pour congeler des denrées fraîches et conserver des aliments congelés. L'utilisation de l'appareil à d'autres fins peut causer des dommages ou des blessures.
- L'utilisation de l'appareil à d'autres fins sera considérée comme une utilisation inappropriée. L'utilisateur sera seul responsable de l'utilisation incorrecte de l'appareil.

Mise à la terre

La cuisinière est un appareil de la 1ère classe de protection et doit être obligatoirement mis à la terre. La mise à la terre réduit le risque de choc électrique grâce à un conduit évacuant le courant

électrique. L'appareil est équipé d'un conduit avec la mise à la terre et la prise de terre. N'insérez pas la fiche à la prise murale si l'appareil n'a pas été correctement installé et mis à la terre.

Les principales pièces de l'appareil

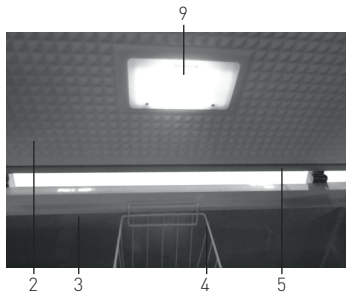

1. Poignée du couvercle (à monter par l'utilisateur)
2. Couvercle à charnière
3. Chambre intérieure
4. Panier à suspendre
5. Joint en caoutchouc

6. Panneau de commande
7. Surface externe
8. Trou d'évacuation d'eau
9. Éclairage

Panneau de commande

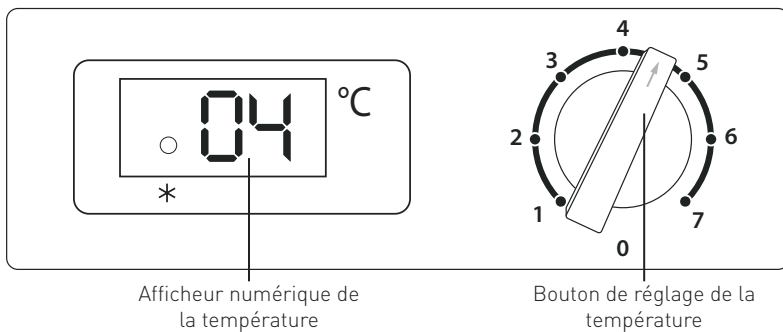

Afficheur numérique de la température

Bouton de réglage de la température

A. Bouton de réglage de la température

La température à l'intérieur de l'appareil peut être réglée à l'aide du bouton dans la plage allant de 1 à 7.

Position 0: Mode arrêt, l'appareil ne refroidit pas.

Position 1: Température maximale (- 20°C à -18°C)

Position 7: Température minimale (- 26°C à - 24°C)

Attention: Voici les facteurs qui auront l'impact sur la température réglée:

- Température ambiante et humidité à l'intérieur de l'appareil

- Quantité de nourriture stockée
- Fréquence d'ouverture du couvercle

Il est recommandé de placer les produits alimentaires au milieu de la chambre.

B. Afficheur numérique de la température

L'afficheur indique la température actuelle à l'intérieur de l'appareil.

Attention: L'icône s'allume en vert pour signaler le fonctionnement du compresseur.

Installation de l'appareil

Avertissement: Tous les travaux d'installation, de maintenance et de réparation de l'appareil doivent être effectués uniquement par des techniciens qualifiés et autorisés.

- Vérifiez si l'appareil est complet et n'a pas de traces d'endommagement (vérifiez si l'appareil est équipé d'un panier et d'un bouchon d'évacuation d'eau). Vérifiez l'appareil s'il est complet et s'il n'y a pas d'endommagements éventuels. En cas d'une livraison incomplète ou d'endommagements, N'UTILISEZ PAS l'appareil et contactez immédiatement votre fournisseur.
- Retirez l'ensemble de l'emballage et le film de protection (le cas échéant).
- Interdiction de mettre la machine en marche durant environ 3 heures après le montage pour assurer une bonne distribution et alignement du fluide frigorigène pour garantir un fonctionnement optimal de l'appareil.
- Placez l'appareil sur une surface sèche, plate, stable et sûre, loin de sources de chaleur. Il est recommandé de placer l'appareil dans une pièce climatisée.
- Évitez l'exposition de l'appareil au soleil et ne le placez pas près d'une source de chaleur comme par exemple la cuisinière, le four, etc.
- Assurez-vous qu'il y a un espace libre de 20 cm autour de l'appareil pour assurer une ventilation adéquate.
- Placez l'appareil de sorte que vous ayez toujours un accès facile à la prise ce qui permettra un débranchement rapide de la prise si nécessaire.
- En raison de son poids, l'appareil devrait être assemblé et transporté par au moins deux personnes.
- Pendant le transport, la chambre ne doit pas être inclinée à un angle de plus de 45°.

Installation de la poignée de couvercle

- La poignée, les vis et la protection de poignée sont à l'intérieur de l'appareil.
- Placez la poignée de couvercle devant le couvercle, en l'insérant respectivement dans les trous pour les vis. Serrer fort la poignée.
- Ensuite, placez la protection sur la poignée pour cacher les vis, en les inclinant légèrement et fixes-les à plat sur la poignée de couvercle.

FR

Exploitation

1). Préparation

- Avant la première mise en marche de l'appareil, nettoyez ses surfaces internes et externes avec un chiffon humide et une petite quantité de produit doux.
- Accrochez le panier (4) dans un endroit qui vous convient à l'intérieur de la chambre. Ensuite fermez le couvercle de l'appareil. Attention: Le couvercle est équipé d'un joint qui permet une fermeture étanche de l'appareil – c'est pourquoi, il est difficile d'ouvrir l'appareil peu après son fermeture (création d'un vide d'air). Attendez quelques minutes pour réouvrir le couvercle.

2). Mise en service

Mise en marche

- Insérez la fiche à une prise électrique appropriée.
- Tournez le bouton de la température dans le sens des aiguilles d'une montre jusqu'à ce qu'il s'arrête (allant de la position « 0 »).

- Afficheur numérique de la température indique la température actuelle à l'intérieur de l'appareil.
- Avant de placer des aliments à l'intérieur, laissez l'appareil fonctionner pendant quelques heures pour atteindre une température suffisamment basse.

Mise en arrêt

- Tournez le bouton de la température dans le sens opposé à celui des aiguilles d'une montre dans la position « 0 ».
- Le système de refroidissement va s'arrêter.

Mise en arrêt de l'appareil après une longue période d'exploitation

Si l'appareil n'est pas exploité pendant une longue période par exemple, pendant les jours fériés :

- débranchez l'appareil de la source d'alimentation;
- effectuez un processus de dégivrage de l'appareil, nettoyez-le et laissez le couvercle ouvert pour faire partir l'odeur.

3). Congélation des produits alimentaires frais

- Ne congelez que des produits alimentaires qui puissent être congelés ou qui peuvent être conservés au froid.
- La chambre de congélation est conçue pour la congélation des produits alimentaires frais et pour le stockage des produits congelés et surgelés pendant une longue période.
- Assurez-vous si les produits alimentaires sont bien conditionnés et avec l'utilisation des matériaux appropriés. L'emballage doit être étanche et imperméable. Ne mettez pas des produits alimentaires sans emballage à la chambre de congélation.
- Ne mettez pas dans la chambre de congélation ni de bouteilles en verre ni de pots avec liquides. Une basse température peut provoquer des fissures sur les surfaces en verre.
- Notez bien qu'il est interdit de recongeler des produits alimentaires qui ont été décongelés. Les produits alimentaires décongelés doivent être consommés rapidement ou traités thermiquement.
- Ne mélangez pas de produits frais avec des produits déjà congelés. Les produits congelés peuvent commencer à décongeler ce qui risque de changer leur date de consommation.
- **Important:** Lorsque vous congelez les boissons, assurez-vous qu'aucune bouteille ne reste dans le congélateur car il y a un risque d'explosion.

4). Stockage de la nourriture congelée

- Suivez les instructions sur l'emballage du produit. Les produits alimentaires peuvent être stockés jusqu'à 3 mois, sauf indication contraire sur l'emballage.
- N'ouvrez pas trop souvent le couvercle et ne le laissez pas ouvert plus que nécessaire.

- Ne stockez pas de produits alimentaires durant la période supérieure à celle recommandée par le fabricant du produit.
- Pour les produits alimentaires frais, suivez les recommandations générales concernant la durée de conservation:
 - poissons et produits à base de viande transformé – jusqu'à 6 mois;
 - fromage, volaille, porc, agneau - jusqu'à 8 mois;
 - bœuf, fruits et légumes – jusqu'à 12 mois.
- **Attention:** Les informations susmentionnées ne sont données qu'à titre indicatif.

5). Décongélation des produits alimentaires

Les produits alimentaires congelés peuvent être décongelés:

- au micro-ondes;
- à la température ambiante;
- au frigo (une basse température du produit congelé permet de maintenir une basse température des produits stockés au frigo);
- dans un four à vapeur.

Volaille: Durant le dégivrage de la volaille, il est particulièrement important de respecter les règles d'hygiène. N'utilisez pas à quoi que ce soit l'eau issue de la décongélation de la volaille. Videz l'eau issue de la décongélation, lavez le récipient utilisé pour décongeler la volaille, lavez l'évier et les mains - si nécessaire, porter des gants (hors équipement d'appareil).

Important: Ne jamais congeler d'aliments partiellement ou complètement décongelés. Les produits décongelés doivent être consommés au plus vite pour des raisons d'hygiène et en raison de perte de valeur nutritive.

Nettoyage et entretien

Avertissement: Avant le nettoyage, la réparation ou la maintenance éteignez toujours l'appareil de la prise et laissez-le refroidir. Tous les travaux d'installation, de maintenance et de réparation de l'appareil doivent être effectués uniquement par des techniciens qualifiés et autorisés.

Nettoyage

- Nettoyez l'appareil régulièrement.
- Les surfaces internes et externes peuvent être nettoyées avec un chiffon humide et une petite quantité de produit doux.
- Pour nettoyer l'appareil, n'utilisez pas de jet d'eau direct, de nettoyeur à la vapeur et ne le plongez jamais dans l'eau.
- Après le nettoyage, essuyez soigneusement la surface de l'appareil avec un chiffon doux et sec.
- Ne jamais nettoyer l'appareil avec de l'eau chaude.
- Ne jamais nettoyer l'appareil avec des produits de nettoyage agressifs ou abrasifs, tels que la poudre, l'alcool, les solvants ou d'autres substances susceptibles d'endommager la surface de l'appareil.
- Si l'appareil ne va pas être utilisé pendant une longue période, ouvrez-le pour éviter une odeur désagréable à l'intérieur de la chambre.

Dégivrage

- Dégivrez l'appareil lorsque la couche de givre à l'intérieur de la chambre atteint environ 10 à 15 mm.
- Il est conseillé de dégivrer l'appareil en absence des produits alimentaire ou lorsqu'il en reste très peu.
- Pour effectuer le dégivrage, suivez les instructions suivantes:
 1. Tournez le bouton de réglage de la température sur la position « 0 » et débranchez l'appareil de la source d'alimentation.
 2. Retirez tous les aliments qui restent à l'intérieur de l'appareil, enveloppez-les en quelques couches de papier journal et placez-les au froid.
 3. Laissez le couvercle ouvert, sortez le bouchon de vidange qui se trouve à l'intérieur de la chambre (3) et dévissez (dans le sens opposé à celui des aiguilles d'une montre) le couvercle du trou d'évacuation d'eau (8). Placez un bac /récipient pour recueillir l'eau de décongélation. Pour accélérer l'opération de dégivrage de la chambre utilisez une spatule.

4. Une fois le dégivrage terminé, essuyez l'intérieur de l'appareil et mettez le bouchon de vidange à sa place.
5. Rebranchez l'appareil à la source d'alimentation, placez le bouton de réglage de la température à la température minimale et laissez fonctionner l'appareil pendant deux à trois heures.
6. Remettez dans l'appareil les produits alimentaires précédemment retirés.

Important!

- Ne jamais utiliser d'objets métalliques pointus pour enlever le givre car cela risque d'endommager l'appareil. Ne pas utiliser d'appareils ou d'outils mécaniques autres que ceux qui sont recommandés par le fabricant pour accélérer le processus de dégivrage.
- La quantité de givre à l'intérieur de l'appareil va augmenter en raison d'une forte humidité de la pièce ou lorsque les produits alimentaires ne sont pas bien emballés.

Maintenance

- L'appareil doit être réparé et entretenu uniquement par des techniciens qualifiés et avec l'utilisation des pièces de rechange et des accessoires d'origine. NE JAMAIS réparer l'appareil par vous-même.

Remplacement de la lampe

- Débranchez l'appareil de la source d'alimentation.
- Retirez le manchon de la lampe en desserrant les 2 vis.
- Retirez l'ampoule et remplacez-la par une nouvelle.
- Replacez le manchon.

Caractéristiques de l'éclairage:

220-240V~ max. 2W, filet de vis E14

Attention: N'utilisez pas d'ampoule d'une puissance supérieure à 2 W.

Tournevis (hors équipement d'appareil)

Résolution des problèmes

Si l'appareil ne fonctionne pas correctement, reportez-vous au tableau ci-dessous pour y trouver une solution.
Si vous n'arrivez toujours pas à résoudre le problème, contactez votre distributeur/fournisseur.

Symptômes de défaillance	Cause éventuelle	Solution éventuelle
Appareil est bruyant.	- Appareil est mal placé.	- Vérifiez la stabilité de l'appareil (tous les quatre pieds doivent bien adhérer au sol).
- Niveau de refroidissement insuffisant. - Temps de congélation trop long. - Compresseur se met en marche trop souvent.	- Avant la mise en marche, l'appareil n'a pas été laissé fonctionner suffisamment longtemps (3 heures) pour assurer une bonne distribution et un alignement de fluide frigorigène.	- Patientez le temps indiqué avant de commencer l'exploitation.
	- Le couvercle ne se ferme pas bien.	- Contactez votre fournisseur.
	- Le joint n'assure pas une bonne fermeture du couvercle.	- Contactez votre fournisseur.
	- Une grande quantité de glace s'accumule sur les parois internes de l'appareil.	- Effectuer le dégivrage de l'appareil. Voir = > Nettoyage et entretien
	- L'appareil a été placé près d'une source de chaleur (par exemple, un four, un appareil de chauffage, etc.).	- Déplacez l'appareil en l'éloignant de la source de chaleur.
	- Dans la chambre de l'appareil il y a des produits alimentaires trop chaudes ou il y a trop de produits.	- Avant la remise des produits alimentaires dans la chambre laissez-les complètement refroidir. - Ne pas placer trop de produits alimentaires à l'intérieur de la chambre.
Surface extérieur de l'appareil (7) est trop humide	- Humidité dans la pièce trop élevée.	- Placez l'appareil dans une pièce climatisée pour réduire l'humidité.

Caractéristiques techniques

Produit numéro	233856	233863	233870	233887	233894
Tension et fréquence	220-240V~ 50Hz				
Courant nominal	0,6 A	0,6 A	0,6 A	0,6 A	0,6 A
Puissance nominale	85 W	95 W	95 W	100 W	115 W
Réfrigérant / quantité de réfrigérant	R600a/50g	R600a/70g	R600a/98g	R600a/108g	R600a/110g
Classe énergétique	A+				
Notation par étoiles	4 				
Plage de température	-26°C à -18°C				
Classe climatique	SN-T				
Classe de protection	Classe I				
Niveau sonore	< 60 dB (A)				
Agent moussant inflammable	C ₅ H ₁₀				
Caractéristiques de la lampe	220-240V~ max. 2W, filet de vis E14				
Capacité de congélation	9,1 kg/24hr	13,1 kg/24hr	17 kg/24hr	21 kg/24hr	23,5 kg/24hr
Dimensions nettes	190L	282L	354L	446L	483L
Poids net (env.)	35 kg	41 kg	55 kg	63 kg	72 kg
Approx. dimension after installation of handle	953 x 607 x (H) 840 mm	1116 x 686 x (H) 840 mm	1275 x 785 x (H) 840 mm	1538 x 785 x (H) 840 mm	1655 x 785 x (H) 840 mm

Remarque : Les caractéristiques techniques peuvent être modifiées sans préavis.

Circuit diagram (Produit : 233856, 233863, 233870, 233887, 233894)

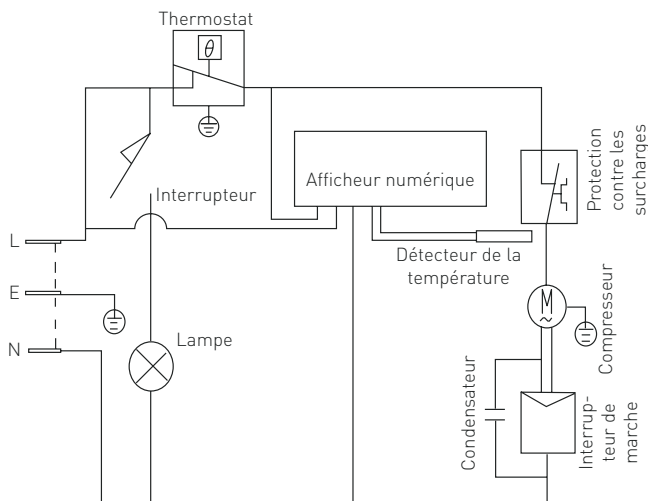

Garantie

Tout vice ou toute défaillance entraînant un dysfonctionnement de l'appareil qui se déclare dans les 12 mois suivant la date de l'achat sera éliminé à titre gratuit ou l'appareil sera remplacé par un appareil nouveau si le premier a été dûment exploité et entretenu conformément aux termes de la notice d'exploitation et s'il n'a pas été indûment exploité ou de manière non conforme à sa destination. La présente stipulation ne porte pas de préjudice aux autres droits de l'utilisateur prévus par les dispositions légales. Dans le cas où l'appareil est donné à la réparation ou doit être remplacé

dans le cadre de la garantie, il y a lieu de spécifier le lieu et la date de l'achat de l'appareil et produire un justificatif nécessaire (par ex. facture ou ticket de caisse).

Conformément à notre politique d'amélioration permanente de nos produits, nous nous réservons le droit d'introduire sans avertissement préalable des modifications à l'appareil, à l'emballage et aux caractéristiques techniques précisées dans la documentation.

Élimination et protection de l'environnement

En cas de retrait du produit de l'exploitation l'appareil ne peut pas être jeté avec d'autres déchets ménagers. L'utilisateur est responsable de la remise de l'équipement au point de collecte approprié pour l'équipement usagé. Le non-respect des dispositions ci-dessus peut entraîner les pénalités conformément à la réglementation applicable en matière d'élimination des déchets. La collecte sélective et le recyclage des équipements usagés contribuent à la conservation des ressources na-

turelles et assurent un recyclage sans danger pour la santé et l'environnement. Pour plus d'informations sur les endroits de collecte des équipements usagés pour le recyclage, contactez la société de collecte des déchets locale. Le producteur et l'importateur ne sont pas responsables du recyclage et du traitement des déchets d'une manière respectueuse de l'environnement directement et dans le système public.

Gentile cliente,

grazie per aver acquistato questo apparecchio Arctic. Ti invitiamo a leggere queste istruzioni per l'uso con attenzione prima di collegare l'apparecchio al fine di evitare danni dovuti a uso improprio. Ti invitiamo inoltre a prestare particolare attenzione alle precauzioni di sicurezza.

Precauzioni di sicurezza

- Questo apparecchio è destinato ad essere utilizzato in applicazioni domestiche e simili come:
 - 1) cucine per il personale in negozi, uffici e altri ambienti di lavoro;
 - 2) casa, cucine utilizzate da clienti in alberghi, motel e altri ambienti di tipo residenziale;
 - 3) alberghi tipo „bed and breakfast“;
 - 4) catering e applicazioni simili non al dettaglio.
- Questo dispositivo è destinato esclusivamente per uso commerciale e non può essere utilizzato per uso domestico.
- L'apparecchio può essere utilizzato solo per lo scopo per cui è stato concepito e progettato. Il produttore non è responsabile di eventuali danni provocati da uso scorretto ed improprio.
- Tenere l'apparecchio e la spina elettrica lontani da acqua ed altri liquidi. Nel caso improbabile che l'apparecchio cada in acqua, staccare immediatamente la spina dalla presa e fare ispezionare l'apparecchio da un tecnico certificato. L'inosservanza delle presenti istruzioni può dare luogo a situazioni pericolose
- Non provare mai ad aprire l'involucro dell'apparecchio da soli.
- Non inserire oggetti nell'involucro dell'apparecchio.
- Non toccare la presa con le mani bagnate o umide.
- **Pericoli di scosse elettriche!** Non tentare di riparare l'apparecchio da solo. Eventuali difetti e malfunzionamenti devono essere rimossi solo da personale qualificato.
- **Non usare l'apparecchio danneggiato!** L'apparecchio difettoso deve essere immediatamente scollegato dalla rete e contattare il rivenditore.
- **Attenzione:** Non immergere parti elettriche in acqua o altri liquidi. Non mettere l'apparecchio sotto l'acqua corrente.
- Controllare regolarmente se la spina e il cavo di alimentazione non sono danneggiati. La spina o il cavo danneggiati trasmettere al servizio o alla persona qualificare per riparare, per evitare eventuali pericoli e lesioni.
- Assicurarsi che il cavo di alimentazione non è in contatto con oggetti appuntiti o caldi. Tenere il cavo lontano da fiamme libere. Per scollegare la spina dalla presa, tirare sempre la spina, mai il cavo.
- Proteggere il cavo di alimentazione (o di estensione) per la sconnessione accidentale dalla presa. Disporre il cavo in modo per evitare lo slittamento accidentale.
- Sorvegliare l'apparecchio continuamente durante l'uso.
- **Attenzione!** Se la spina è inserita nella presa, l'apparecchio è considerato come collegato.
- Prima di rimuovere la spina dalla presa, spegnere l'apparecchio!

- Non trasportare l'apparecchio tenendo il cavo di alimentazione.
- Non utilizzare qualsiasi accessorio che non è stato fornito con l'apparecchio.
- L'apparecchio deve essere collegato ad una presa con tensione e frequenza indicate sulla targhetta.
- Inserire la spina nella presa situata in un punto facilmente accessibile in modo che in caso di guasto sia possibile scollegare immediatamente l'apparecchio. Per spegnere completamente l'apparecchio, scollegarlo dalla presa di corrente. Per questo staccare la spina che si trova sull'estremità del cavo di alimentazione.
- Prima di scollegare la spina, ricordarsi sempre di spegnere l'apparecchio!
- Non usare gli accessori non raccomandati dal produttore. L'uso di accessori non raccomandati può creare i rischi per l'utente e provocare i danni all'apparecchio. Usare unicamente solo pezzi ed accessori originali.
- L'installazione elettrica deve soddisfare le normative nazionali e locali applicabili. Questo apparecchio non è destinato all'uso da parte di persone (inclusi i bambini) con capacità fisiche, sensoriali o mentali ridotte, o senza esperienza e conoscenza.
- Non permettere ai bambini di utilizzare l'apparecchio.
- Tenere l'apparecchio con il cavo fuori dalla portata dei bambini.
- Non permettere ai bambini di giocare con l'apparecchio.
- Scollegare l'apparecchio dalla rete se esso deve essere lasciato incustodito e prima del montaggio, dello smontaggio o della pulizia.
- Non lasciare l'apparecchio incustodito durante l'utilizzazione.

Norme di sicurezza speciali

- L'apparecchio è destinato esclusivamente al congelamento di prodotti freschi e alla conservazione di alimenti surgelati.
- Utilizzare il dispositivo solo in conformità con queste istruzioni.
-  **Attenzione! Pericolo di incendio!** Il refrigerante utilizzato nel dispositivo è R600a. È un refrigerante infiammabile rispettoso dell'ambiente. Anche se il refrigerante è infiammabile, non è dannoso per lo strato di ozono e non ha alcun impatto sull'effetto serra. Però, l'uso di questo refrigerante provoca un leggero aumento del livello di rumore emesso dal dispositivo. Oltre al rumore generato dal compressore l'utente può sentire anche il rumore causato dal flusso di refrigerante. Il fenomeno sopra descritto non può essere evitato e non ha alcun effetto negativo sul funzionamento del dispositivo. Durante il trasporto e il posizionamento del dispositivo, si deve prestare particolare attenzione a non danneggiare alcuna parte del sistema di refrigerazione. La perdita di refrigerante può causare danni agli occhi. Nell'apparecchio un agente schiumogeno per schiumare la schiuma isolante C₅H₁₀ è utilizzato. È un agente altamente infiammabile.
- Non posizionare l'apparecchio su fonti di calore (fornello a gas, elettrico, grill ecc.). Evitare di tenere l'apparecchio vicino a fiamme libere. Il dispositivo deve trovarsi su una superficie piana, stabile, pulita, asciutta e resistente ad alte temperature.
- Il dispositivo non è progettato per essere utilizzato con timer esterno o telecomando separato.

- **AVVERTENZA:** Non coprire le aperture di ventilazione dell'apparecchio.
- **AVVERTENZA:** Non utilizzare dispositivi meccanici o strumenti diversi da quelli consigliati dal fabbricante per accelerare il processo di scongelamento.
- **AVVERTENZA:** Prestare attenzione a non danneggiare il circuito del refrigerante.
- Non conservare sostanze esplosive, come contenitori di aerosol, con gas infiammabile nel dispositivo.
- Mantenere uno spazio di almeno 20 centimetri attorno al dispositivo per garantire la ventilazione durante l'uso.
- Non colpire con gli strumenti duri nella superficie esterna del dispositivo. Non pulire il dispositivo con un getto d'acqua sotto pressione o un pulitore a vapore, non risciacquare il dispositivo con acqua per evitare qualsiasi l'inumidimento o l'umidità del dispositivo, e il rischio di scosse elettriche.
- Non esporre alla luce solare diretta. Evitare urti meccanici e vibrazioni.
- Spostare sempre o trasportare il dispositivo in posizione verticale per evitare qualsiasi danno.
- **Attenzione!** Far passare e proteggere il cavo di alimentazione per evitare di strappare accidentalmente o per evitare il contatto con la superficie riscaldata.
- Le parti del dispositivo non possono essere lavati in lavastoviglie.
- Non trasportare mai cibo congelato con le mani bagnate. Le mani bagnate possono congelare in prodotti congelati. Rischio di congelamento. Se necessario, indossare guanti protettivi (non forniti con l'apparecchio).
- Non tenere la chiave all'apparecchio vicino all'unità o alla portata dei bambini. Una tale azione serve a prevenire la chiusura accidentale del bambino all'interno dell'apparecchio, che può portare a pericolo di vita.
- Mantenere libere da ostruzioni tutte le aperture di ventilazione nell'involucro del dispositivo o nella sua struttura da incasso.

Destinazione del dispositivo

- L'apparecchio è destinato all'uso domestico o in:
 - negozi
 - uffici e sale di esposizione
 - o dagli ospiti in:
 - ostelli e pensioni
- L'apparecchio è destinato esclusivamente al congelamento e alla conservazione di prodotti alimentari surgelati. L'uso dell'apparecchio per qualsiasi altro scopo può causare danni o lesioni.
- L'uso del dispositivo per qualsiasi altro scopo sarà considerato un uso improprio. L'utente sarà l'unico responsabile per l'uso scorretto del dispositivo.

Messa a terra

Il fornello è l'apparecchio della I classe di protezione e deve esser messo a terra. La messa a terra riduce il rischio di scosse elettriche grazie al cavo evacuante il corrente elettrico. L'apparecchio è dotato di un cavo con una messa a terra. Non inserire

la spina nella presa di corrente se l'apparecchio non è stato correttamente installato o messo a terra. o an outlet that is properly installed and grounded.

Parti principali del dispositivo

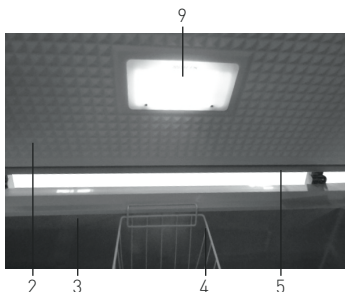

1. Maniglia del coperchio (da fissare dall'utente)
2. Coperchio a cerniera
3. Camera interna
4. Cesto da sospendere
5. Guarnizione in gomma

6. Pannello di controllo
7. Superficie esterna
8. Uscita dell'acqua
9. Lampada

Pannello di controllo

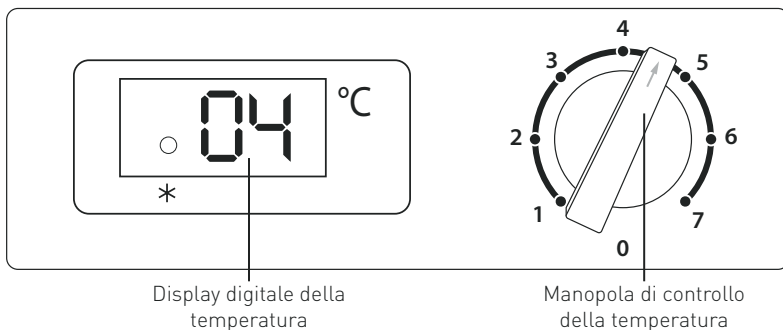

Display digitale della temperatura

Manopola di controllo della temperatura

A. Manopola di controllo della temperatura

La temperatura all'interno dell'apparecchio può essere impostata utilizzando la manopola nell'intervallo da 1 a 7.

Impostazione 0: Modalità di arresto, l'apparecchio non raffredda.

Impostazione 1: Temperatura massima [- 20°C a -18°C]

Impostazione 7: Temperatura minima [- 26°C a -24°C]

Nota: I seguenti fattori hanno influenza sulla temperatura impostata:

- La temperatura ambiente e l'umidità all'interno dell'apparecchio
 - La quantità di cibo conservato all'interno
 - La frequenza di apertura del coperchio
- Si consiglia di posizionare prodotti alimentari al centro della camera.

B. Display digitale della temperatura

Il display visualizza la temperatura corrente all'interno dell'apparecchio.

Nota: l'icona si illumina in verde indicando il funzionamento del compressore.

Assemblaggio del dispositivo

Avvertenza: tutti i lavori di installazione, manutenzione e riparazione devono essere eseguiti da tecnici qualificati e autorizzati.

- Controllare la completezza e eventuali danni dell'apparecchio (controllare se l'apparecchio ha un cestello e un tappo di scarico per l'uscita dell'acqua). Controllare il perfetto funzionamento del dispositivo. In caso di malfunzionamento, mettersi immediatamente in contatto con il proprio fornitore e NON usare, assolutamente, il dispositivo.
- Rimuovere il materiale d'imballaggio e l'eventuale pellicola protettiva.
- Non utilizzare l'apparecchio per circa 3 ore dopo l'installazione per consentire una corretta distribuzione e livellamento del livello del refrigerante per garantire il funzionamento ottimale dell'apparecchio.
- Collocare l'apparecchio su una superficie asciutta, piana, stabile e sicura, lontano da fonti di calore. Si raccomanda di posizionare l'apparecchio in una stanza con aria condizionata.
- Evitare di esporre il dispositivo alla luce diretta del sole o posizionarlo vicino a una fonte di calore come un fornello, un forno, ecc.
- Assicurarsi che sia mantenuto uno spazio libero di 20 cm intorno al dispositivo per una corretta ventilazione.
- Collocare il dispositivo in un luogo in cui sia garantito un facile accesso alla spina, consentendo la disconnessione rapida dalla presa se necessario.
- A causa del peso dell'apparecchio, lo spostamento e l'installazione devono essere effettuati da almeno 2 persone.
- Durante lo spostamento, la camera non deve essere inclinata di un angolo superiore a 45°.

Installazione della maniglia del coperchio

- La maniglia, le viti e la protezione per la maniglia si trovano all'interno dell'apparecchio.
- Posizionare la maniglia del coperchio sulla parte anteriore del coperchio, inserendola nei fori relativi delle viti. Avvitare saldamente la maniglia.
- Quindi posizionare la protezione sulla maniglia per coprire le viti, piegandola leggermente e fissarla in modo piano sulla maniglia del coperchio.

Funzionamento

1). Preparazione

- Prima di utilizzare l'apparecchio per la prima volta, pulire le superfici interne ed esterne con un panno umido e una piccola quantità di detergente delicato.
- Sospendere il cestello (4) in un posto conveniente all'interno della camera. Quindi chiudere il coperchio dell'apparecchio. Nota: il coperchio è dotato di una guarnizione che consente una chiusura ermetica dell'apparecchio - per questa ragione, l'apertura dell'apparecchio subito dopo la sua chiusura è difficile (a causa dell'aspirazione). Attendere qualche minuto prima di riaprire il coperchio.

2). Inizio del funzionamento

Per accendere

- Inserire la spina in una presa elettrica adeguata.
- Ruotare al massimo la manopola della temperatura in senso orario (partendo dalla posizione "0")

- Il display della temperatura digitale visualizza la temperatura corrente all'interno dell'apparecchio.
- Prima di inserire i prodotti alimentari, lasciare l'apparecchio per alcune ore perché la temperatura sufficientemente bassa sia raggiunta.

Per spegnere

- Ruotare la manopola di controllo della temperatura in senso antiorario su "0".
- Il sistema di raffreddamento si spegne.

Per spegnere l'apparecchio dopo un lungo periodo di funzionamento

Se l'apparecchio non verrà utilizzato per un periodo di tempo più lungo, ad esempio nei giorni non lavorativi:

- scollegare l'apparecchio dall'alimentazione;
- eseguire il processo di sbrinamento dell'apparecchio, pulirlo e lasciare aperto il coperchio per la ventilazione.

3). Congelamento di prodotti alimentari freschi

- Congelare solo alimenti adatti al congelamento o che possono essere conservati a bassa temperatura.
- La camera di congelamento è adatta per il congelamento di prodotti alimentari freschi e per la conservazione di prodotti surgelati e profondamente surgelati per un periodo di tempo più lungo.
- Assicurarsi che i prodotti alimentari siano correttamente imballati usando i materiali giusti. La confezione deve essere ermetica e impermeabile all'acqua. Non mettere prodotti alimentari senza imballaggio nella camera di congelamento.
- NON mettere bottiglie di vetro o barattoli di vetro con liquidi nella camera di congelamento. Una bassa temperatura può provocare le rotture di superfici vetrate.
- Ricordarsi di non congelare i prodotti alimentari che sono stati scongelati. I prodotti alimentari scongelati devono essere consumati rapidamente o sottoposti al trattamento termico.
- Non mescolare prodotti freschi con quelli precedentemente congelati. I prodotti congelati possono iniziare a scongelarsi e la loro data di durata può cambiare.
- **Informazioni importanti:** Durante il congelamento delle bevande, assicurarsi che non ci siano alcune bottiglie nel congelatore a causa del rischio di esplosione.

4). Conservazione del cibo congelato

- Seguire le istruzioni sulla confezione del prodotto. I prodotti alimentari possono essere conservati fino a 3 mesi, se non diversamente indicato sulla confezione.
- Non aprire il coperchio troppo spesso o non lasciarlo aperto più a lungo del necessario.

- Non conservare i prodotti alimentari per un periodo superiore a quello raccomandato dal produttore del prodotto.

- Per i prodotti alimentari freschi, seguire le raccomandazioni generali sulla durata di conservazione:

- Pesce e prodotti a base di carne lavorata - fino a 6 mesi;
- Formaggio, pollame, maiale, agnello - fino a 8 mesi;
- Manzo, frutta e verdura - fino a 12 mesi.

- **Nota:** i dati sopramenzionati sono presentati solo a titolo informativo.

5). Scongelo dei prodotti alimentari

I prodotti alimentari surgelati possono essere scongelati:

- in un forno a microonde;
- a temperatura ambiente;
- nel frigorifero (la bassa temperatura del prodotto congelato aiuta a mantenere bassa la temperatura dei prodotti conservati nel frigorifero);
- in un forno a vapore.

Pollame: Quando si scongela il pollame, è particolarmente importante rispettare le norme igieniche. Non usare per nessun motivo l'acqua dopo lo scongelamento del pollame. Rimuovere l'acqua rimasta dopo lo scongelamento, lavare il contenitore in cui sono stati scongelati il pollame, il lavandino e le mani - se necessario indossare guanti (non forniti con l'apparecchio).

Informazioni importanti: Non congelare mai cibi parzialmente o totalmente scongelati. I prodotti scongelati devono essere consumati al più presto possibile a causa di motivi igienici e per la perdita di valore nutrizionale.

Pulizia e manutenzione

Avvertenza: prima di pulire, riparare o eseguire la manutenzione, spegnere sempre l'apparecchio e lasciarlo raffreddare. Tutti i lavori di installazione, manutenzione e riparazione devono essere eseguiti esclusivamente da tecnici qualificati e autorizzati.

Pulizia

- Pulire l'apparecchio regolarmente.
- Le superfici interne ed esterne dell'apparecchio possono essere pulite con un panno umido e una piccola quantità di detergente delicato.
- Non utilizzare un getto d'acqua diretto, un getto di vapore e non immergere l'intero apparecchio in acqua per pulire l'apparecchio.
- Dopo il lavaggio, asciugare accuratamente la superficie dell'apparecchio con un panno morbido e asciutto.
- Non pulire mai l'apparecchio con acqua calda.
- Non pulire mai l'apparecchio con detergenti aggressivi o abrasivi, come polvere, alcool, solventi o altre sostanze che potrebbero danneggiare la superficie dell'apparecchio.
- Se l'apparecchio non viene utilizzato per un lungo periodo di tempo, aprirlo per evitare qualsiasi odore sgradevole all'interno della camera.

Sbrinamento

- Effettuare il processo di sbrinamento se lo strato di brina all'interno della camera ha raggiunto uno spessore di circa 10-15 mm.
- Preferibilmente sbrinare l'apparecchio quando non ci sono alimenti all'interno o quando c'è una piccola quantità di alimenti.
- Per eseguire lo sbrinamento seguire le istruzioni di seguito:
 1. Impostare la manopola della temperatura su "0" e scollegare l'apparecchio dalla fonte di alimentazione.
 2. Rimuovere eventuali residui di cibo dall'interno, avvolgere in diversi strati di giornale e lasciarli in un luogo fresco.
 3. Lasciare il coperchio aperto, rimuovere il tappo di scarico all'interno della camera (3) e svitare (in senso antiorario) il coperchio dell'uscita di acqua (8). Collocare un vassoio / un recipiente per l'acqua di sbrinamento. Utilizzare un raschietto per accelerare la pulizia della camera di ghiaccio.

4. Dopo aver finito lo sbrinamento, asciugare l'interno dell'apparecchio e posizionare il tappo di scarico nel posto giusto.
5. Ricollegare l'apparecchio alla fonte di alimentazione e mettere la manopola di impostazione della temperatura (A) sulla temperatura più bassa, quindi lasciare l'apparecchio per due o tre ore.
6. Rimettere i prodotti alimentari precedentemente rimossi nell'apparecchio

Importante!

- Non utilizzare mai strumenti metallici affilati per rimuovere la brina, poiché ciò potrebbe danneggiare l'apparecchio. Non utilizzare dispositivi meccanici o strumenti diversi da quelli consigliati dal produttore per accelerare il processo di sbrinamento.
- La quantità di brina all'interno dell'apparecchio aumenterà a causa dell'elevata umidità o se i prodotti alimentari non sono correttamente imballati.

Manutenzione

- L'apparecchio deve essere riparato e mantenuto solo da tecnici qualificati che utilizzano pezzi di ricambio e accessori originali. NON provare a riparare l'apparecchio da soli.

Sostituzione della lampada

- Scollegare l'apparecchio dalla fonte di alimentazione.
- Rimuovere il coperchio della lampada allentando due viti.
- Svitare la lampadina e sostituirla con una nuova.
- Sostituire il coperchio.

Specifiche della lampada:

220-240V~ max. 2W, filettatura E14

Nota: non utilizzare una lampada con una potenza superiore a 2 W.

Cacciavite (non collegato all'apparecchio)

Risoluzione dei problemi

Se l'apparecchio non funziona correttamente, leggere la tabella qui sotto per trovare la soluzione corretta. Se non è possibile risolvere il problema, contattare il rivenditore.

Sintomi	Causa possibile	Soluzione possibile
L'apparecchio funziona troppo forte.	- L'apparecchio non è stato impostato in modo stabile.	- Verificare che l'apparecchio sia stabile (tutti i quattro piedini devono aderire saldamente al terreno).
- Livello di raffreddamento insufficiente. - Tempo di congelamento troppo lungo. - Il compressore si avvia troppo spesso.	- Prima di accendere l'apparecchio esso non è stato lasciato per un periodo di tempo sufficientemente lungo (3 ore) per assicurare una corretta distribuzione e livellamento del refrigerante.	- Attendere il numero adeguato di ore per iniziare il funzionamento.
	- Il coperchio non è tenuto in modo ermetico.	- Contattare il fornitore.
	- La guarnizione non garantisce un'adeguata tenuta della chiusura del coperchio.	- Contattare il fornitore.
	- Una grande quantità di ghiaccio si accumula sulle pareti interne dell'apparecchio.	- Eseguire lo sbrinamento dell'apparecchio. Vedi = = > Pulizia e manutenzione
	- L'apparecchio è stato collocato vicino a una fonte di calore (ad es. forno, riscaldatore, ecc.).	- Spostare l'apparecchio posizionandolo lontano da fonti di calore.
	- Sono stati messi i prodotti alimentari troppo caldi o troppi prodotti nella camera dell'apparecchio.	- Prima di mettere i prodotti alimentari nella camera, lasciarli raffreddare completamente. - Non mettere troppi prodotti alimentari all'interno della camera dell'apparecchio.
La superficie esterna dell'apparecchio (7) è troppo umida.	- L'umidità dell'ambiente è troppo elevata.	- Posizionare l'apparecchio in una stanza con aria condizionata per abbassare l'umidità.

Specifiche tecniche

Prodotto numero	233856	233863	233870	233887	233894
Tensione e frequenza	220-240V~ 50Hz				
Corrente nominale	0,6 A	0,6 A	0,6 A	0,6 A	0,6 A
Consumo energetico nominale	85 W	95 W	95 W	100 W	115 W
Refrigerante / quantità di refrigerante	R600a/50g	R600a/70g	R600a/98g	R600a/108g	R600a/110g
Classe energetica	A+				
Valutazione in asterischi	4 				
Intervallo di temperatura	-26°C to -218°C				
Classe climatica	SN-T				
Classe di protezione	Classe I				
Livello di rumore	< 60 dB (A)				
Agente schiumogeno infiammabile	C ₅ H ₁₀				
Specifiche della lampada	220-240 V ~ mass. 2 W, filettatura E14				
Capacità di congelamento	9,1 kg/24hr	13,1 kg/24hr	17 kg/24hr	21 kg/24hr	23,5 kg/24hr
Dimensioni nette	190L	282L	354L	446L	483L
Peso netto (circa)	35 kg	41 kg	55 kg	63 kg	72 kg
Dimensioni stimate dell'apparecchio dopo l'installazione della maniglia	953 x 607 x (H) 840 mm	1116 x 686 x (H) 840 mm	1275 x 785 x (H) 840 mm	1538 x 785 x (H) 840 mm	1655 x 785 x (H) 840 mm

Nota: Le specifiche tecniche sono soggette a modifiche senza preavviso.

Schema elettrico (Prodotto: 233856, 233863, 233870, 233887, 233894)

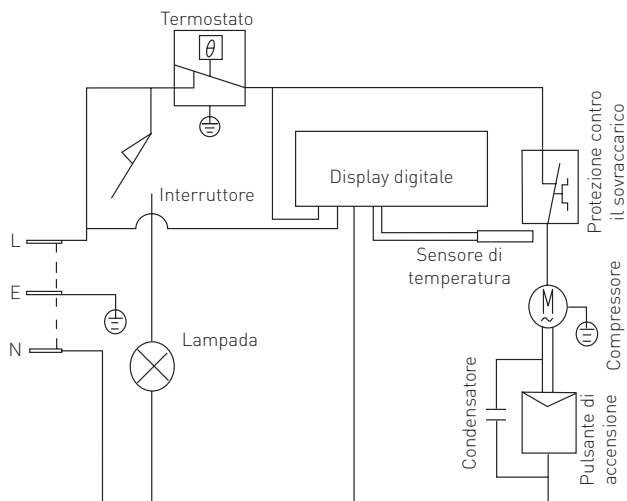

Garanzia

Qualsiasi difetto che influenza la funzionalità del dispositivo che compaia entro un anno dall'acquisto sarà corretto a titolo interamente gratuito o con la sostituzione del prodotto che è stato utilizzato e sottoposto a manutenzione corretta seguendo le istruzioni, senza alcuna violazione. I diritti legali del cliente non sono assolutamente modificati. Nel caso in cui l'intervento di manutenzione o sostitu-

zione sia previsto nel periodo di validità della garanzia, precisare dove e quando si è acquistato il prodotto, possibilmente allegando lo scontrino.

In linea con la nostra politica di sviluppo continuo dei prodotti, ci riserviamo il diritto di modificare il prodotto, l'imballo e le specifiche di documentazione, senza notifica alcuna.

Smaltimento e protezione dell'ambiente

In caso di ritiro dell'apparecchiatura dal funzionamento il prodotto non può essere smaltito con altri rifiuti domestici. L'utente è responsabile della consegna dell'attrezzatura al punto di raccolta appropriato per l'attrezzatura usata. Il mancato rispetto delle disposizioni sopramenzionate può comportare l'imposizione di sanzioni in conformità con le normative vigenti in materia di smaltimento dei rifiuti. La raccolta e il riciclaggio selettivi di attrezzature usate contribuiscono alla conserva-

zione delle risorse naturali e garantiscono il riciclaggio in modo tale da non nuocere alla salute e all'ambiente. Per ulteriori informazioni sui luoghi di smaltimento delle apparecchiature usate per il riciclaggio, contattare la società locale di raccolta dei rifiuti. Il produttore e l'importatore non sono responsabili per il riciclaggio e il trattamento dei rifiuti in modo ecologico, sia direttamente che nel quadro del sistema pubblico.

Stimate client,

Vă mulțumim pentru achiziționarea acestui aparat Arctic. Vă rugăm să citiți cu atenția acest manual înainte de a conecta aparatul pentru evitarea defectării ca urmare a utilizării incorecte. Acordați o atenție deosebită regulilor de siguranță.

Reguli de siguranță

- Acest aparat este destinat utilizării în gospodării și altor aplicații, cum ar fi:
 - 1) În zonele de bucătărie destinate personalului din magazine, birouri și alte spații de lucru;
 - 2) În ferme și de către clienții hotelurilor, motelurilor și altor tipuri de spații rezidențiale;
 - 3) Pentru unitățile care oferă cazare și micul dejun;
 - 4) Pentru unități de catering și altele similare care nu practică desfacerea cu amănuntul.
- Aparatul este utilizat exclusiv în scopuri comerciale și nu trebuie folosit pentru uz casnic.
- Aparatul poate fi folosit doar în scopul pentru care a fost proiectat. Producătorul nu este răspunzător pentru orice avariere cauzată operării incorecte și a utilizării necorespunzătoare.
- Asigurați-vă că aparatul și ștecherul nu intră în contact cu apă sau alte lichide. În cazul în care aparatul este scăpat în apă, scoateți imediat ștecherul din priză și un tehnician autorizat trebuie să-l verifice. Dacă nu respectați aceste instrucțiuni, acest lucru poate cauza situații care vă pot pune viața în pericol.
- Nu încercați să deschideți singuri carcasa aparatului.
- Nu introduceți nici un fel de obiecte în carcasa aparatului.
- Nu atingeți ștecherul cu mâinile ude sau umede.
- **Pericol de electrocutare!** Nu încercați să reparați singur/ă aparatul. În cazul unei defecțiuni, reparațiile vor fi efectuate întotdeauna numai de personal calificat.
- **Nu utilizați niciodată un aparat defect!** Deconectați aparatul de la priza electrică și contactați distribuitorul în cazul unei defecțiuni.
- **Avertisment!** Nu scufundați părțile electrice ale aparatului în apă sau în alte lichide. Nu țineți niciodată aparatul sub jet de apă.
- Verificați în mod regulat ștecărul și cablul pentru a vă asigura că nu sunt deteriorate. În cazul în care ștecărul sau cablul de alimentare este deteriorat, acesta trebuie înlocuit de agentul de service sau de alt personal calificat similar pentru a evita orice pericol.
- Cablul nu trebuie să intre în contact cu obiecte ascuțite sau fierbinți și trebuie păstrat departe de foc. Pentru a scoate ștecărul din priză, trageți întotdeauna de ștecăr, nu de cablu.
- Asigurați-vă că nimeni nu poate trage din greșeală cablul (sau prelungitorul) și că nimeni nu se poate împiedica de el.
- Supravegheați întotdeauna aparatul atunci când este în funcțiune.
- Avertisment! Atât timp cât ștecărul este în priză, aparatul este conectat la sursa de electricitate.
- Opriti aparatul înainte de a scoate ștecărul din priză.

- Nu cărați niciodată aparatul ținându-l de cablu.
- Nu utilizați dispozitive suplimentare care nu sunt livrate împreună cu aparatul.
- Conectați aparatul doar la prize electrice cu intensitatea și frecvența electrice menționate pe eticheta aparatului.
- Conectați cablul de alimentare la o priză electrică ușor accesibilă, astfel încât aparatul să poată fi deconectat imediat în caz de urgență. Scoateți cablul de alimentare din priza electrică pentru a opri complet aparatul. Utilizați cablul de alimentare ca dispozitiv de deconectare.
- Oprțiți întotdeauna aparatul înainte de a deconecta cablul de alimentare.
- Nu utilizați niciodată accesorii care nu sunt recomandate de către producător. Acestea pot reprezenta un risc de siguranță pentru utilizator și pot deteriora aparatul. Utilizați numai piese și accesorii originale.
- Acest aparat nu trebuie folosit de copii sau persoane care au capacități mentale, senzoriale sau fizice reduse, sau lipsă de experiență și cunoștințe.
- Acest aparat nu trebuie utilizat sub nicio formă de către copii.
- Nu țineți produsul și cablurile sale la îndemâna copiilor.
- Copiii nu trebuie să se joace cu acest produs.
- Deconectați întotdeauna aparatul de la sursa de alimentare în cazul în care este lăsat nesupravegheat, precum și înainte de asamblare, dezasamblare sau curățare.
- Nu lăsați niciodată aparatul nesupravegheat pe parcursul utilizării.

Reguli speciale privind siguranța

- Acest aparat este conceput pentru congelarea alimentelor proaspete și depozitarea alimentelor congelate.
- Utilizați aparatul doar în conformitate cu indicațiile din acest manual.
-  **Atenție! Risc de incendiu!** Agentul frigorific utilizat este R600a. Acesta este un agent frigorific inflamabil, fără efecte adverse asupra mediului. Deși este inflamabil, el nu afectează stratul de ozon și nu amplifică efectul de seră. Utilizarea acestui agent frigorific a condus însă la o creștere ușoară în nivelul de zgomot al aparatului. În afară de zgomotul produs de compresor, este posibil să auziți și curgerea agentului frigorific prin sistem. Acest lucru este inevitabil și nu are un efect negativ asupra performanțelor aparatului. Trebuie întotdeauna avută grijă la transportarea și instalarea aparatului, în așa fel încât niciuna din părțile sistemului de răcire să nu fie avariate. Scurgerile de agent frigorific pot vătăma ochii. Agentul spumant izolator utilizat la acest aparat este C₅H₁₀. Aceste gaze sunt foarte inflamabile.
- Nu puneți aparatul pe un obiect de încălzire (aparat de gătit cu benzină, electric, cărbune etc.) Mențineți aparatul la distanță de orice suprafețe fierbinți și de flăcări deschise. Utilizați și așezați întotdeauna aparatul pe o suprafață orizontală, stabilă, curată, termorezistentă și uscată.
- Acest aparat nu este construit spre a fi utilizat cu ajutorul unui cronometru extern sau al unui sistem de control separat.
- VERTISMENT: Nu obstrucționați orificiile pentru ventilație de pe carcasa aparatului.

- **AVERTISMENT:** Nu utilizați instrumente mecanice sau alte mijloace pentru a accelera dezghețarea, altele decât cele recomandate de producător.
- **VERTISMENT:** Se va cupla numai la sursa portabilă de apă.
- Nu depozitați substanțe explozive, cum ar fi cutii de aerosoli cu carburant inflamabil în acest aparat.
- În timpul utilizării, lăsați cel puțin 20 cm în jurul aparatului ca spațiu de ventilație.
- Nu loviți suprafața exterioară cu instrumente dure. Nu folosiți jeturi de apă, nu clățiți direct cu apă și nu folosiți un dispozitiv de curățare cu aburi, deoarece piesele se vor uda și riscați să vă electrocutați.
- A nu se expune la bătaia directă a luminii solare. A se evita șocurile mecanice și vibrațiile.
- Aparatul trebuie întotdeauna mutat sau transportat în poziție verticală, în caz contrar putând suferi avarii.
- Atenție! Așezați protejat cablul de alimentare dacă este nevoie, pentru a împiedica tragearea neintenționată sau contactul cu suprafața de încălzire.
- Niciuna dintre piese nu poate fi curățată în mașina de spălat vase.
- Nu manipulați niciodată alimentele congelate cu mâinile goale. Mâinile vă pot îngheța. Există pericolul de producere de degerături. Dacă este necesar, purtați mănuși de protecție (nu sunt furnizate).
- Nu lăsați cheia lângă aparat sau la îndemâna copiilor. Astfel îi veți împiedica pe copii să se încuie accidental pe dinăuntru și să își pună viețile în pericol.
- Evitați blocarea deschiderilor de ventilație din incinta aparatului sau din structură pentru integrare în construcție.

Destinația produsului

- Acest aparat este destinat uzului casnic și altor utilizări similare, cum ar fi:
 - în magazine
 - în birouri și spații de expunere și de către rezidenții din locuri precum:
 - cămine și pensiuni.
- Acest aparat este conceput pentru congelarea și depozitarea alimentelor congelate. Orice altă utilizare poate duce la deteriorarea aparatului sau vătămarea corporală.
- Utilizarea aparatului în orice alt scop reprezintă o utilizare incorectă. Utilizatorul este singurul răspunzător de orice utilizare incorectă a aparatului.

Instalația de împământare

Acest aparat este încadrat în clasa de protecție I și trebuie împământat. Împământarea reduce riscul electrocutării prin asigurarea unui fir de ieșire pentru curentul electric. Acest aparat este dotat cu

un cablu cu fir de împământare cu fișă. Fișa trebuie conectată la o priză instalată corespunzător și împământată.

Principalele piese ale aparatului

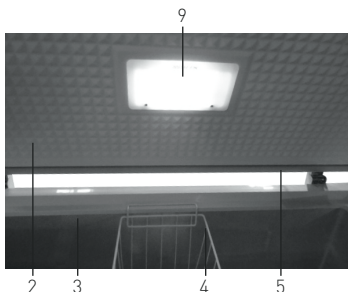

1. Mânerul capacului (Acesta trebuie montat de utilizator)

2. Capac cu balamale

3. Spațiu interior

4. Coș suspendat

5. Garnitură de cauciuc

6. Panou de comandă

7. Exterior

8. Gaură de scurgere

9. Lampă

Panoul de comandă

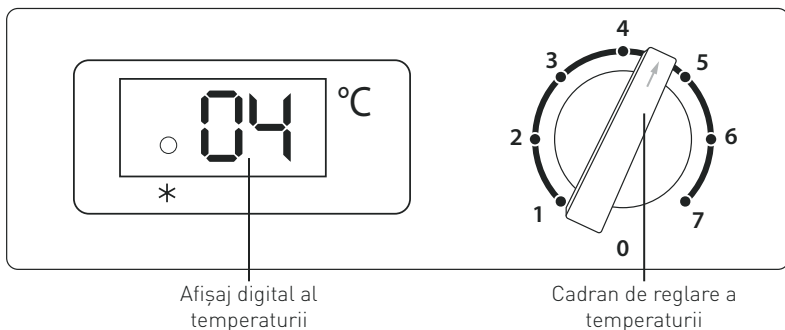

A. Termostat

Temperatura poate fi reglată prin rotirea acestui buton de la 1 la 7.

Setarea 0: În regimul „Stop” aparatul nu funcționează.

Setarea 1: Temperatura cea mai ridicată (- 20°C până la -18°C)

Setarea 7: Temperatura cea mai scăzută (- 26°C până la - 24°C)

Notă: Temperatura setată va fi afectată de factorii de mai jos:

- Temperatura ambiantă și umiditatea aparatului

- Cantitatea de alimente depozitate

- Frecvența de deschidere a capacului

Recomandăm ca alimentele să fie așezate la mijloc.

B. Afișaj digital al temperaturii

Arată temperatura actuală din interiorul aparatului.

Notă: Lumina verde aprinsă la ON arată că compresorul funcționează.

Instalarea aparatului

Atenție: Toate lucrările de instalare, întreținere și reparații trebuie executate doar de tehnicieni calificați și atestați.

- Asigurați-vă că aparatul nu este deteriorat sau că furnitura este completă (coșul și dopul de oprire a scurgerii trebuie să fie incluse). Asigurați-vă că aparatul nu este deteriorat sau că furnitura este completă. În cazul în care există deteriorări sau livrarea este incompletă, NU utilizați aparatul și contactați imediat furnizorul.
- Îndepărtați întregul ambalaj și folia de protecție [dacă există].
- Lăsați aparatul în repaos timp de cel puțin 3 ore după instalare, înainte de a-l pune în funcțiune, pentru a lăsa agentul de răcire să se așeze pentru a atinge o eficiență maximă.
- Așezați aparatul pe o pardoseală uscată, netedă, stabilă și sigură, departe de orice sursă de căldură. Este recomandabil să fie amplasat în camere cu aer condiționat.
- Evitați expunerea directă la razele de soare sau la surse de căldură cum ar fi aragazele, cuptoarele etc.
- Verificați ca în orice parte a aparatului să existe un spațiu liber de minimum 20 cm pentru asigurarea ventilației.
- Așezați aparatul astfel încât ștecherul să fie ușor accesibil și să poată fi scos din priză în caz de necesitate.
- Din cauza greutateii sale mari, trebuie ca instalarea și deplasarea aparatului să fie făcută de cel puțin 2 persoane.
- Aparatul nu trebuie înclinat niciodată cu mai mult de 45° în timpul transportului.

Montarea mânerului capacului

- Scoateți mânerul, șuruburile și învelitoarea mânerului din interiorul aparatului.
- Așezați mânerul în partea frontală a capacului, aliniind șuruburile cu găurile. Strângeți bine șuruburile.
- Așezați apoi învelitoarea mânerului ca să acopere șuruburile îndoiind-o ușor și lipind-o de mâner.

RO

Modul de utilizare

1). Pregătirea

- Înainte de prima utilizare curățați interiorul și exteriorul aparatului cu o cârpă umedă și cu un agent de curățare slab.
- Suspendedați coșul (4) în poziția dorită în interiorul aparatului.

După aceasta închideți capacul.

Notă: Capacul este prevăzut cu o garnitură etanșă așa că nu poate fi redeschis cu ușurință imediat ce a fost închis (din cauza vidului care se formează înăuntru). Așteptați câteva minute înainte de a redeschide capacul.

2). Punerea în funcțiune

Pornirea

- Introduceți ștecherul într-o priză adecvată.
- Răsuciți termostatul în sensul acelor de ceasornic, îndepărtându-l de poziția „0”.
- Afișajul digital va indica temperatura actuală din interiorul aparatului.
- Pentru a lăsa temperatura din interiorul aparatului să coboare suficient, lăsați aparatul să meargă câteva ore înainte de a pune alimentele înăuntru.

Oprirea

- Răsuciți termostatul în sens invers acelor de ceasornic, înapoi la poziția „0”.
- Instalația de răcire se va opri.

Oprirea aparatului pentru o perioadă îndelungată

Dacă urmează ca aparatul să fie oprit pentru o perioadă lungă de timp, de ex. la plecarea în vacanță

- deconectați aparatul de la priza electrică;
- decongeleți aparatul și apoi curățați-l și lăsați capacul deschis pentru a aerisi aparatul.

3). Congelarea alimentelor proaspete

- Congelați doar acele alimente care permit congelarea sau pe acelea care se pot conserva la temperatură joasă.
- Compartimentul congelator este adecvat congelării alimentelor proaspete și depozitării îndelungate a alimentelor congelate și supra-congelate.
- Verificați ca alimentele să fie corect ambalate în ambalaje adecvate. Ambalajul trebuie să fie etanș la aer și impermeabil. Nu puneți în congelator alimente neambalate.

- NU puneți în aparat sticle sau borcane cu lichide înăuntru. Sticla ar putea crăpa.
- Aveți grijă să nu recongelați alimente care au fost deja decongelate. Alimentele decongelate trebuie consumate rapid sau găsite imediat.
- Evitați amestecarea alimentelor proaspete cu cele deja congelate. Alimentele congelate s-ar putea dezgheța înainte de termen.
- **Important:** La răcirea băuturilor aveți grijă ca acestea să nu fie în recipiente de sticlă deoarece acestea s-ar putea sparge la congelare.

4). Depozitarea alimentelor congelate

- Respectați instrucțiunile de depozitare de pe ambalajul alimentelor. Dacă nu există alte recomandări, alimentele pot fi depozitate până la 3 săptămâni.
- Nu deschideți capacul prea des și nu îl țineți deschis mai mult decât este necesar.
- Nu depășiți timpul de depozitare indicat de producător
- În cazul alimentelor proaspete, respectați următoarele perioade de depozitare:
 - La pește și carne prelucrată nu se vor depăși 6 luni;
 - La brânză, pasăre, porc și miel nu se vor depăși 8 luni;

- La vită, fructe și legume nu se vor depăși 12 luni.

- **Notă:** Perioadele de mai sus sunt doar consultative.

5). Decongelarea alimentelor

Alimentele congelate pot fi decongelate în mai multe feluri:

- într-un cuptor cu microunde;
- la temperatura camerei;
- în frigider (răceala degajată de alimentele congelate poate ajuta la menținerea la rece a altor alimente);
- într-un cuptor cu aburi.

Carnea de pui: La decongelarea cărnii de pui este deosebit de important să se respecte regulile de igienă. Lichidul rezultat din decongelarea cărnii de pui nu poate fi folosit. Acesta trebuie aruncat, iar vasul în care s-a aflat trebuie spălat, la fel și chiuveta și mâinile; dacă este necesar se vor purta mănuși (nelivrate).

Important: u recongelați niciodată alimentele parțial sau complet decongelate. Alimentele decongelate trebuie consumate cât mai repede cu putință, atât din motive de igienă cât și din cauza pierderii valorii nutritive.

RO

Curățarea și întreținerea

Atenție: Scoateți întotdeauna aparatul din priză și lăsați-l să se răcească complet înainte de curățare sau înainte de a face reparații sau lucrări de întreținere. Aceste lucrări trebuie executate doar de tehnicieni calificați și atestați.

Curățarea

- Curățați aparatul în mod regulat.
- Curățați suprafețele exterioare și interioare cu o cârpă umedă și un agent de curățare slab.
- Nu curățați aparatul cu jet de apă sau în mașina de curățat cu aburi și nici nu îl scufundați în apă.
- După curățare va trebuie să uscați bine suprafața cu o cârpă moale și uscată.
- Nu utilizați niciodată apă fierbinte pentru a curăța aparatul.

- Nu folosiți niciodată agenți de curățare agresivi sau rugoși, cum ar fi praful de curățat, alcoolul, solvenții sau alte substanțe care ar putea afecta suprafețele aparatului.
- Dacă aparatul nu este folosit pentru o perioadă îndelungată de timp, lăsați-l deschis pentru a nu permite ca înăuntru să se formeze un miros neplăcut.

Dezghețarea

- Aparatul trebuie dezghețat atunci când stratul de gheață atinge aproximativ 10-15 mm grosime.
- Cel mai bine este să dezghețați aparatul atunci când acesta nu conține alimente sau are foarte puține alimente.
- Pentru eliminarea gheții, urmați pașii de mai jos:
 1. Aduceți termostatul la poziția „0” și scoateți congelatorul din priză.
 2. Scoateți alimentele dinăuntru, înveliți-le în mai multe straturi de hârtie de ziar și puneți-le într-un loc răcoros.
 3. Lăsați capacul deschis, scoateți opritorul din camera aparatului (3) și răsuciți bușonul găurii de scurgere în sens invers acelor de ceasornic (8). Strângeți într-o tavă tot lichidul rezultat din dezghețare. Folosiți o racletă pentru a îndepărta rapid gheața.
 4. După ce dezghețarea s-a încheiat, uscați bine interiorul și puneți la loc bușonul.
 5. Puneți din nou aparatul în priză și setați termostatul la temperatura cea mai scăzută și lăsați aparatul să meargă două sau trei ore la această valoare.
 6. Introduceți la loc în incintă alimentele pe care le-ați scos.

Important!

- Nu folosiți niciodată scule ascuțite din metal pentru a răzui gheața deoarece puteți deteriora aparatul. Nu utilizați instrumente mecanice sau orice mijloace artificiale pentru a grăbi dezghețarea, altele decât cele recomandate de producător.
- Cantitatea de gheață de pe pereții aparatului va crește dacă umiditatea mediului este prea ridicată sau dacă alimentele congelate nu sunt ambalate corespunzător.

Întreținere

- Lucrările de reparații și întreținere trebuie realizate numai de către un tehnician calificat și utilizând piese de schimb și accesorii originale. NU încercați să reparați singur aparatul.

Înlocuirea lămpii

- Scoateți aparatul din priză.
- Scoateți lampa slăbind cele 2 șuruburi.
- Deșurubați becul și înlocuiți-l cu unul nou.
- Înlocuiți capacul.

Specificația lămpii:

220-240V~ max. 2W, capac E14

Notă: Nu folosiți lămpi mai mari de 2W.

Șurubelniță (nu se livrează)

Depanarea

Dacă aparatul nu funcționează bine, consultați tabelul de mai jos pentru a găsi soluția. Dacă tot nu puteți rezolva problema, luați legătura cu furnizorul/agentul de service.

Problemă	Cauză posibilă	Soluție posibilă
Aparatul face prea mult zgomot.	- Aparatul nu este așezat bine.	- Verificați dacă aparatul este așezat stabil (toate cele patru picioare trebuie să stea ferm pe pardoseală).
- Aparatul nu răcește suficient. - Congelarea durează prea mult. - Compresorul pornește prea des.	- Aparatul nu a fost lăsat să stea un timp suficient înainte de pornire (3 ore) pentru ca agentul frigorific să se niveleze	- Mai lăsați aparatul să stea înainte de a-l porni.
	- Capacul nu se închide etanș.	- Contactați furnizorul
	- Garnitura nu este suficient de strânsă.	- Contactați furnizorul
	- Pe pereții interiori ai aparatului se depune prea multă gheață.	- Este momentul să dezghețați aparatul. Vezi = > Curățarea și întreținerea
	- Aparatul este amplasat lângă o sursă puternică de căldură (ex. sobă, încălzitor etc.).	- Aparatul trebuie ținut la distanță de sursele de căldură.
- Ați pus în aparat alimente prea calde sau în cantitate prea mare.	- Lăsați alimentele să se răcească înainte de a le pune în aparat. - Nu puneți prea multe alimente în aparat.	
Suprafața exterioară [7] este prea umedă.	- Umiditatea din jur este prea ridicată.	- Puneți aparatul într-o cameră cu aer condiționat pentru a reduce umiditatea.

Schema electrică

Articol nr.	233856	233863	233870	233887	233894
Tensiune și frecvență de funcționare	220-240V~ 50Hz				
Intensitatea nominală	0,6 A	0,6 A	0,6 A	0,6 A	0,6 A
Puterea nominală de intrare	85 W	95 W	95 W	100 W	115 W
Agentul frigorific utilizat și cantitatea injectată	R600a/50g	R600a/70g	R600a/98g	R600a/108g	R600a/110g
Clasa de eficiență energetică	A+				
Valori nominale	4 				
Configurarea intervalului de temperatură	de la -26°C până la -18°C				
Clasa de climă	SN-T				
Clasa de protecție	Class I				
Nivel sonor	< 60 dB (A)				
Agent de suflare spumă inflamabil	C ₅ H ₁₀				
Specificația lămpii	220-240V~ max. 2W, capac E14				
Capacitatea de congelare	9,1 kg/24hr	13,1 kg/24hr	17 kg/24hr	21 kg/24hr	23,5 kg/24hr
Volum net	190L	282L	354L	446L	483L
Greutate netă (aprox.)	35 kg	41 kg	55 kg	63 kg	72 kg
Dimensiuni aproximative după instalarea mânerului	953 x 607 x (H) 840 mm	1116 x 686 x (H) 840 mm	1275 x 785 x (H) 840 mm	1538 x 785 x (H) 840 mm	1655 x 785 x (H) 840 mm

RO

Observații: Specificația tehnică poate fi modificată fără preaviz.

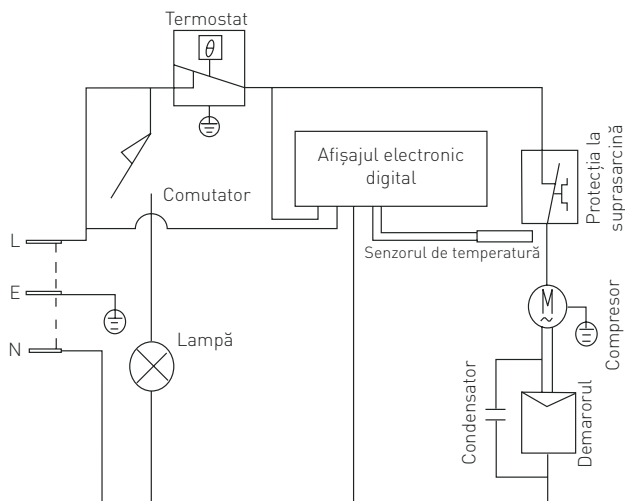

Garanție

Orice defecțiune care afectează funcționarea aparatului apărută la mai puțin de un an de la cumpărarea acestuia va fi remediată prin reparație sau înlocuire gratuită, cu condiția ca aparatul să fi fost folosit și întreținut conform instrucțiunilor nu să nu fi fost bruscat sau folosit necorespunzător în vreun fel. Drepturile dumneavoastră legale nu sunt afec-

tate. Dacă aparatul este în garanție, menționați când și de unde a fost cumpărat și includeți dovada cumpărării (de ex. chitanța).

Conform politicii noastre de dezvoltare continuă a produsului, ne rezervăm dreptul de a modifica produsul, ambalajul și documentația fără notificare.

Eliminarea și mediul înconjurător

La dezafectarea aparatului, produsul nu trebuie aruncat împreună cu alte deșeuri menajere. În schimb, este responsabilitatea dumneavoastră să eliminați echipamentul uzat prin predarea acestuia la un punct de colectare desemnat. Nerespectarea acestei reguli poate fi penalizată în conformitate cu reglementările aplicabile privind eliminarea deșeurilor. Colectarea separată și reciclarea echipamentului dumneavoastră uzat la momentul debarasării contribuie la conservarea resurselor na-

turale și asigură realizarea reciclării într-un mod care protejează sănătatea ființelor umane și a mediului. Pentru informații suplimentare privind modul în care puteți preda deșeurile dumneavoastră în scopul reciclării, vă rugăm să contactați compania locală de colectare a deșeurilor. Producătorii și importatorii nu își asumă responsabilitatea cu privire la reciclarea, tratarea și eliminarea ecologică a deșeurilor, fie direct, fie prin intermediul unui sistem public.

Большое Вам спасибо за то, что Вы купили оборудование фирмы Arctic. Вам следует внимательно прочитать настоящую инструкцию пользователя во избежание повреждения машины в результате неправильной эксплуатации. Особенно рекомендуем ознакомиться с предупреждениями.

Правила техники безопасности

- Устройство предназначено для использования в домашних хозяйствах и в следующих местах:
 - 1) кухни для сотрудников в магазинах, офисах и других рабочих местах;
 - 2) домашние хозяйства и кухни, предназначенные для гостей в гостиницах, отелях и других жилых районах;
 - 3) отели типа „постель и завтрак“;
 - 4) учреждения, предлагающие услуги общественного питания и аналогичные учреждения, занимающиеся розничной торговлей.
- Настоящее устройство предназначено исключительно для коммерческого использования и не должно использоваться в домашних условиях.
- Оборудование следует использовать точно по назначению. Производитель не несет ответственности за повреждения, вызванные неправильной эксплуатацией или неправильным обслуживанием оборудования.
- Оборудование и электрическую штепсельную вилку следует держать вдали от воды и прочих жидкостей. Если штепсельная вилка попадет в воду, ее следует тут же вытащить из розетки электропитания и обратиться в службу сертифицированного сервиса для проверки устройства. Несоблюдение данных указаний может повлечь за собой угрозу здоровью и жизни обслуживающего персонала.
- Нельзя снимать кожух без особого разрешения.
- Нельзя класть никаких посторонних предметов вовнутрь агрегата.
- Нельзя касаться мокрыми, или влажными руками штепсельной вилки.
- **Опасность поражения током!** Не следует самостоятельно чинить электроаппаратуру. Любые поломки и неисправности должны устраняться квалифицированным персоналом.
- **Никогда не следует пользоваться поврежденной электроаппаратурой.** Поврежденное устройство нужно отсоединить от электросети и обратиться к продавцу.
- **Предупреждение:** не следует погружать электрических деталей в воду, или иные жидкости. Не омыwać в струе воды.
- Регулярно проверять вилку и провод электропитания на предмет повреждений. Поврежденные вилку или провод передать для ремонта в сервисную точку, или обратиться к квалифицированному электрику во имя предотвращения опасности травм.
- Удостовериться, что провод электропитания не касается острых и горячих предметов; держать электропровод вдали от открытого огня. Для того, чтобы вынуть вилку из розетки всегда нужно тянуть за вилку, а не за электропровод.
- Защитить провод электропитания (удлинитель) от случайного выпадения из розетки. Электропровод прокладывать так, чтобы случайно не зацепиться за него.

- Непрестанно наблюдать за работающей электроаппаратурой.
- Предупреждение! Если вилка находится в розетке – это означает, что электроаппаратура считается подключенной к электропитанию.
- Перед тем, как вынуть вилку из розетки, электроаппаратуру следует выключить!
- Никогда нельзя переносить, передвигать электроаппаратуру держа за электропровод.
- Не использовать никаких деталей, аксессуаров, которые не поставляются вместе с этой электроаппаратурой.
- Электроаппаратуру следует подключать исключительно к розетке, в которой имеется напряжение и частоту, указанную на щитке электроаппаратуры.
- Вилку следует вставлять в розетку, расположенную в удобном и легкодоступном месте, так чтобы в случае аварии можно бы ее немедленно вынуть. Для полного обеспечения электроаппаратуры ее следует отсоединить от электропитания; для этого следует вынуть вилку, находящуюся на конце провода электропитания, из розетки.
- Перед тем, как вынуть вилку всегда следует помнить о том, чтобы сначала выключить электроаппаратуру!
- Не следует использовать детали, аксессуары, не рекомендуемые производителем данной электроаппаратуры, т.к. использование таких деталей, аксессуаров может создать для пользователя угрозу его здоровью и жизни, а также может привести к поломке электроаппаратуры. Следует всего использовать оригинальные детали, аксессуары.
- Без надлежащего контроля или предварительного обучения эксплуатации оборудования проводимого лицом, отвечающим за безопасную эксплуатацию, оборудованием не могут пользоваться ни дети, ни лица с ограниченными физическими, или психическими возможностями, ни лица, которые не обладают необходимым опытом работы и знаниями в данной области.
- Ни в коем случае нельзя допускать к использованию электроаппаратуры детей.
- Электроаппаратуру следует хранить в месте недоступном для детей.
- Нельзя разрешать детям использовать электроаппаратуру в качестве игрушки.
- Всегда электроаппаратуру следует отсоединить от электропитания, если оставляем ее без надзора, перед монтажом, демонтажем и чисткой.
- Нельзя оставлять работающую электроаппаратуру без надзора.

Специальные правила техники безопасности

- Устройство предназначено исключительно для замораживания свежих и хранения замороженных пищевых продуктов.
- Используйте устройство только в соответствии с этим руководством.



Внимание! Опасность пожара! В устройстве используется хладагент R600a. Это экологически чистый легковоспламеняющийся хладагент. Он не вреден для озонового слоя и не влияет на парниковый эффект. Однако использование этого хладагента приводит к небольшому увеличению уровня шума, создаваемого устройством. Кроме шума, создаваемого компрессором,

пользователь может слышать звук, вызванный потоком хладагента. Этого явления нельзя избежать, и он не оказывает негативного влияния на функционирование устройства. Во время транспортировки и установки устройства следует соблюдать особую осторожность, чтобы не повредить какие-либо части холодильной системы. Утечка хладагента может привести к повреждению глаз. В устройстве используется пенообразующая изоляционная пена C₅H₁₀. Эти вещества являются легковоспламеняющимися.

- Не размещайте устройство на объекте, который излучает тепло (газовая или электрическая плита, гриль и т.п.). Держите устройство подальше от любых горячих поверхностей и открытого пламени. Устройство следует установить и эксплуатировать на ровной, стабильной, чистой и сухой поверхности, устойчивой к высоким температурам.
- Устройство не приспособлено для управления с помощью внешнего таймера или отдельной системы дистанционного управления.
- **ПРЕДУПРЕЖДЕНИЕ:** Не закрывайте вентиляционные отверстия корпуса устройства..
- **ПРЕДУПРЕЖДЕНИЕ:** Не используйте механические устройства или инструменты, отличающиеся от рекомендованных производителем, чтобы ускорить процесс размораживания.
- **ПРЕДУПРЕЖДЕНИЕ:** Нельзя привести к повреждению контура хладагента.
- Не храните взрывоопасные вещества, такие как аэрозольные контейнеры, с воспламеняющимся газом в устройстве.
- Обеспечьте по крайней мере 20-сантиметровое пространство вокруг устройства, для обеспечения достаточной вентиляции во время пользования.
- Не ударяйте твердым инструментом в наружную поверхность устройства. Не чистите устройство с помощью струи воды под давлением или пароочистителя, не промывайте устройство водой, так как это приведет к увлажнению деталей внутри устройства, что может привести к поражению электрическим током.
- Защищайте от прямого солнечного света. Избегайте механических ударов и вибраций устройства.
- Во избежание повреждения устройства, всегда переносите и транспортируйте его в вертикальном положении.
- **Внимание!** Правильно уложите и закрепите шнур питания, чтобы предотвратить случайное вытягивание или контакт с нагретой поверхностью.
- Части устройства нельзя мыть в посудомоечной машине.
- Никогда не переносите замороженные продукты мокрыми руками. Мокрые руки могут примерзнуть к замороженным продуктам. Опасность обморожения. При необходимости надевайте защитные перчатки (не прилагаются к устройству).
- Не держите ключ от устройства рядом с устройством или в пределах досягаемости детей. Эти действия предотвратят случайное закрытие ребенка внутри устройства, что может угрожать жизни.
- Все вентиляционные отверстия в корпусе устройства или во встраиваемой конструкции должны быть открыты.

Назначение устройства

- Устройство предназначено для домашнего использования или для использования, например,
 - в магазинах
 - в офисах и выставочных залах или гостями в:
 - в хостелах и пансионатах.
- Устройство предназначено исключительно для замораживания и хранения замороженных пищевых продуктов. Использование устройства для любых других целей может привести к его повреждению или травме тела.
- Использование устройства для любых других целей будет рассматриваться, как использование не по назначению. Пользователь будет нести исключительную ответственность за неправильное использование устройств

Монтаж устройства

Гранитор является устройством I класса защиты и должен быть заземлен. Заземление снижает риск поражения электрическим током за счет использования отводящего провода. Устройство

оснащено заземляющим проводом с вилкой с заземляющим контактом. Не вставляйте вилку в розетку, если устройство не установлено надлежащим образом и не заземлено.

Основные детали устройства

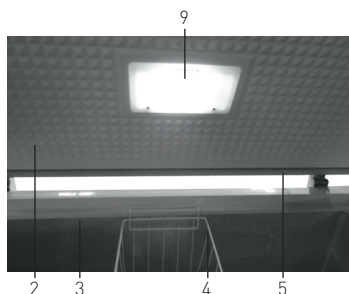

1. Ручка крышки (для установки пользователем)
2. Откидная крышка
3. Внутренняя камера
4. Корзина для подвешивания
5. Резиновое уплотнение

6. Панель управления
7. Внешняя поверхность
8. Отверстие для слива воды
9. Лампа

Панель управления

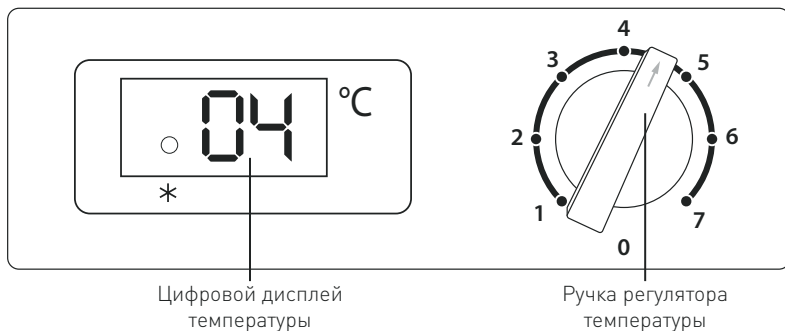

Цифровой дисплей температуры

Ручка регулятора температуры

А. Ручка регулятора температуры

Температуру внутри устройства можно установить с помощью ручки в диапазоне от 1 до 7. Установка 0: режим остановки, устройство не охлаждает.

Установка 1: Максимальная температура (-20°C до -18°C)

Установка 7: Минимальная температура (-26°C до -24°C)

Примечание. Следующие факторы влияют на заданную температуру:

- Температура окружающей среды и влажность внутри устройства

- Количество хранящихся пищевых продуктов
 - Частота открытия крышки
- Рекомендуется размещать пищевые продукты в центре камеры.

В. Цифровой дисплей температуры

На дисплее отображается текущая температура внутри устройства.

Примечание. Значок загорается зеленым цветом, сигнализируя работу компрессора.

Установка устройства

Предупреждение: Все работы по монтажу, техническому обслуживанию и ремонту должны выполняться только квалифицированными специалистами.

- Проверьте устройство на предмет комплектности и возможного повреждения (проверьте, входят ли в комплект поставки корзина и сливная пробка). В случае неполной доставки или повреждения, НЕ используйте устройство и немедленно свяжитесь с поставщиком.
- Удалите все элементы упаковки и защитную пленку (если имеется).
- Не запускайте устройство в течение примерно 3 часов после установки, чтобы обеспечить надлежащее распределение хладагента для обеспечения оптимальной работы устройства.
- Поместите устройство на сухую, ровную, стабильную и безопасную поверхность вдали от любых источников тепла. Рекомендуется размещать устройство в помещении, где имеется надлежащая вентиляция.
- Не подвергайте устройство воздействию прямых солнечных лучей и не размещайте вблизи источника тепла, например, печи, духовки и т.п.
- Убедитесь, что вокруг устройства поддерживается свободное пространство 20 см для обеспечения надлежащей вентиляции.
- Поместите устройство в место, где будет обеспечен свободный доступ к вилке, чтобы быстро отключить устройство от розетки, в случае необходимости.
- Из-за веса, устройство должны собирать и перемещать не менее двух людей.
- Во время перенесения камера не должна наклоняться под углом, большим, чем 45°.

Установка ручки крышки

- Ручка, винты и накладка ручки расположены внутри устройства.
- Поместите ручку крышки на переднюю часть крышки, вставив ее в отверстия для винтов. Крепко затяните ручку.
- Затем наденьте накладку на ручку, чтобы закрыть винты, слегка её изгибая и зафиксируйте на ручке крышки.

Эксплуатация

1). Подготовка

- Прежде чем использовать устройство в первый раз, очистите его внутренние и внешние поверхности мягкой тканью, смоченной теплой водой с мягким моющим средством.
- Поместите корзину (4) в удобное место внутри камеры.
Затем закройте крышку устройства.
Примечание. Крышка оснащена прокладкой, которая позволяет плотно закрыть устройство - по этой причине, открытие устройства сразу же после его закрытия затруднено (из-за засасывания). Подождите несколько минут, прежде чем снова открыть крышку

2). Начало работы

Включение

- Вставьте вилку в подходящую электрическую розетку.
- Поверните ручку регулятора температуры по часовой стрелке до упора (начиная от положения „0“)
- Цифровой дисплей температуры указывает на текущую температуру внутри устройства.
- Перед размещением внутри пищевых продуктов, оставьте устройство на несколько часов, чтобы оно могло достичь достаточно низкой температуры.

Выключение

- Поверните ручку регулятора температуры против часовой стрелки в положение „0“.
- Система охлаждения отключится.

Выключение устройства после длительного использования

Если устройство не будет использоваться в течение длительного периода времени, например, в выходные дни:

- отключите устройство от источника питания;
- проведите процесс размораживания устройства, очистите его и оставьте крышку открытой для проветривания.

3). Замораживание свежих пищевых продуктов

- Замораживайте только такие продукты, которые можно замораживать или хранить при низких температурах.
- Камера для замораживания подходит для замораживания свежих пищевых продуктов и для хранения замороженных и глубокозамороженных продуктов в течение более длительного периода времени.
- Убедитесь, что пищевые продукты правильно упакованы с использованием подходящих материалов. Упаковка должна быть герметичной и водонепроницаемой. Не помещайте в морозильную камеру пищевые продукты без упаковки.
- НЕ помещайте стеклянные бутылки или банки с жидкостями в морозильную камеру. Низкая температура может привести к растрескиванию стеклянных поверхностей.
- Помните, чтобы не замораживать продукты, которые были разморожены. Размороженные пищевые продукты должны быстро подвергаться термообработке.
- Не смешивайте свежие продукты с ранее замороженными продуктами. Замороженные продукты могут начать оттаивать, что изменит срок их хранения.
- **Важная информация:** При замораживании напитков убедитесь, что в морозильной камере нет никаких бутылок из-за опасности взрыва.

4). Хранение замороженных продуктов

- Следуйте инструкциям, указанным на упаковке продукта. Пищевые продукты можно хранить до 3 месяцев, если на упаковке не указано иначе.
- Не открывайте крышку слишком часто и не оставляйте ее открытой в течение длительного времени.
- Не храните продукты питания дольше, чем рекомендовано производителем.

- Для свежих пищевых продуктов следуйте общим рекомендациям по их хранению:
 - Рыба и обработанные мясные продукты - до 6 месяцев;
 - Сыр, птица, свинина, молодая баранина - до 8 месяцев;
 - Сыр, птица, свинина, молодая баранина - до 8 месяцев;
- **Примечание:** Данные, приведенные выше, предназначены только для информационных целей..

5). Размораживание пищевых продуктов

Замороженные продукты можно размораживать:

- в микроволновой печи;
- при комнатной температуре;
- в холодильнике (низкая температура замороженного продукта помогает поддерживать низкую температуру продуктов, хранящихся в холодильнике);
- в паровой печи.

Домашняя птица: При размораживании домашней птицы особенно важно соблюдать правила гигиены. Не используйте для каких-либо целей воду, оставшуюся после размораживания домашней птицы. Удалите воду, оставшуюся после размораживания, вымойте контейнер, в котором размораживалась птица, раковину и руки - при необходимости, надевайте перчатки (не входят в комплект поставки устройства).

Важная информация: Никогда не замораживайте снова частично или полностью размороженные пищевые продукты. Размороженные продукты следует потреблять в кратчайшие сроки по гигиеническим соображениям и из-за потери питательной ценности.

Очистка и техническое обслуживание

Предупреждение: Перед началом очистки, ремонта или обслуживания, всегда выключайте устройство из гнезда и дайте ему остыть. Все работы по монтажу, техническому обслуживанию и ремонту должны выполняться только квалифицированными специалистами.

Очистка

- Регулярно чистите устройство.
- Внутреннюю и внешнюю поверхности устройства можно очистить с помощью влажной ткани с небольшим количеством моющего средства.
- Для очистки устройства не используйте прямую струю воды, паровой очиститель и не погружайте всё устройство в воду.
- После очистки протрите поверхность сухой и мягкой тканью.
- Никогда не чистите устройство горячей водой.
- Никогда не чистите устройство агрессивными или абразивными чистящими средствами, такими как порошок, спирт, растворители или другие вещества, которые могут повредить поверхности устройства.
- Если устройство не будет использоваться в течение длительного периода времени, откройте его, чтобы предотвратить неприятный запах внутри камеры.

Размораживание

- Выполняйте размораживание устройства, если слой льда внутри камеры достигнет толщины примерно 10-15 мм.
- Лучше всего размораживать устройство, когда внутри нет продуктов питания или имеется их небольшое количество.
- Чтобы выполнить размораживание, следуйте инструкциям ниже:
 1. Установите ручку регулятора температуры (A) в положение „0“ и отсоедините устройство от источника питания.
 2. Удалите изнутри все другие продукты, оберните их в несколько слоев газеты и поместите в прохладное место.
 3. Оставьте крышку открытой, снимите сливную пробку внутри камеры (3) и отвинтите (в направлении против часовой стрелки) крышку отверстия для слива воды (8). Поместите поддон / контейнер для стекающей воды после размораживания. Используйте скребок для ускорения очистки камеры от льда.
 4. После размораживания высушите внутреннюю поверхность устройства и установите сливную пробку в нужное место.
 5. Снова подключите устройство к источнику питания, установите ручку регулятора температуры (A) на самую низкую температуру и оставьте устройство на два-три часа.
 6. Вложите ранее удаленные пищевые продукты обратно в устройство.

Важно!

- Никогда не используйте острые металлические инструменты для удаления инея, потому что это может повредить устройство. Не используйте механические приборы или инструменты, кроме рекомендованных производителем для ускорения процесса размораживания.
- Количество инея внутри устройства будет увеличиваться в результате высокой влажности окружающей среды или, если пищевые продукты неправильно упакованы.

Обслуживание

- Устройство должно ремонтироваться и обслуживаться только квалифицированными специалистами с использованием оригинальных запасных частей и аксессуаров. НЕ пытайтесь самостоятельно отремонтировать устройство.

Замена лампы

- Отключите устройство от источника питания.
- Снимите крышку лампы, ослабив 2 винта.
- Выкрутите лампочку и замените ее на новую.
- Установите снова крышку.

Спецификация лампы:

220-240В~ макс. 2Вт, резьба E14

Примечание. Не используйте лампу мощностью более 2 Вт.

Отвертка (не прилагается к устройству)

Диагностика

Если устройство не работает должным образом, обратитесь к приведенной ниже таблице, чтобы найти правильное решение. Если вы все еще не можете решить проблему, обратитесь к поставщику.

Симптомы	Возможная причина	Возможное решение
Устройство работает слишком громко.	- Устройство не стабильно установлено.	- Проверьте, стабильно ли стоит устройство (все четыре ножки должны твердо прилегать к основанию).
- Недостаточный уровень охлаждения. - Слишком долгое время замораживания. - Компрессор запускается слишком часто.	- Перед включением устройства его не оставили на достаточно длительное время (3 часа), чтобы хладагент мог правильно распределиться.	- Подождите достаточное количество часов перед началом работы.
	- Крышка плотно не закрывается.	- Свяжитесь с поставщиком.
	- Прокладка не обеспечивает достаточную герметичность крышки.	- Свяжитесь с поставщиком.
	- На внутренних стенках устройства накапливается большое количество льда.	- Выполните размораживание устройства. Смотри = = > Очистка и техническое обслуживание
	- Устройство расположено вблизи источника тепла (например, духовки, нагревателя и т.п.).	- Храните устройство вдали от источников тепла.
	- В камере устройства находятся слишком теплые продукты питания или в большом количестве.	- Прежде чем вставить продукты питания в камеру оставьте их, чтобы они полностью остыли. - Не размещайте слишком много пищевых продуктов внутри камеры устройства.
Внешняя поверхность устройства (7) слишком влажная.	- Слишком высокая влажность окружающей среды.	- Поместите устройство в комнату с кондиционером, чтобы снизить влажность.

Технические характеристики

№ продукта	233856	233863	233870	233887	233894
Рабочее напряжение и частота	220-240В~ 50Гц				
Номинальный ток	0,6 А	0,6 А	0,6 А	0,6 А	0,6 А
Потребляемая мощность	85 Вт	95 Вт	95 Вт	100 Вт	115 Вт
Хладагент / количество вводимого агента	R600a/50г	R600a/70г	R600a/98г	R600a/108г	R600a/110г
Энергетический класс	A+				
Рейтинг по звездам	4 				
Диапазон температуры	-26°C до -18°C				
Климатический класс	SN-T				
Степень защиты	I Класс				
Уровень шума	< 60 дБ (А)				
Легко воспламеняющийся вспенивающий агент	C ₅ H ₁₀				
Спецификация ламп	220-240В~ макс. 2Вт, резьба E14				
Производительность по замораживанию:	9,1 кг / 24часов	13,1 кг / 24часов	17 кг / 24часов	21 кг / 24часов	23,5 кг / 24часов
Размеры нетто	190л	282л	354л	446л	483л
Вес нетто (прим.)	35 кг	41 кг	55 кг	63 кг	72 кг
Ориентировочные размеры устройства после установки ручки	953 x 607 x (H) 840 mm	1116 x 686 x (H) 840 mm	1275 x 785 x (H) 840 mm	1538 x 785 x (H) 840 mm	1655 x 785 x (H) 840 mm

Замечания: Технические характеристики могут быть изменены без предварительного уведомления.

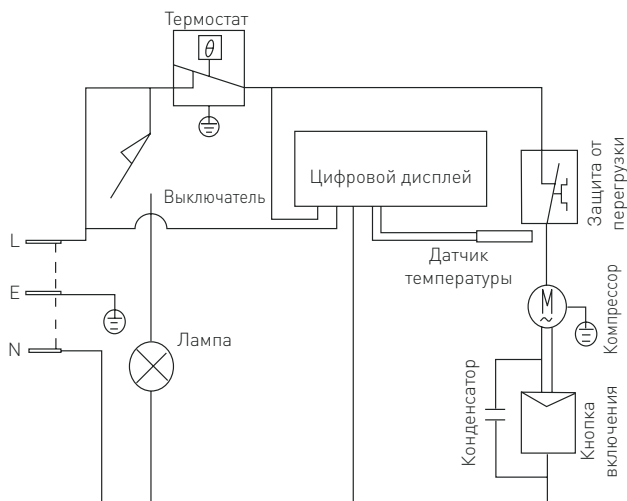

Гарантия

Любая неполадка или поломка, которая влечет за собой неправильную работу устройства, которая будет выявлена в течение первого года от даты покупки, будет устранена бесплатно, или же все устройство будет заменено новым, если оно эксплуатировалось и обслуживалось согласно инструкции по обслуживанию и не использовалось неправильно, или в разрез с назначением. Данное положение ни коей мере не нарушает иных прав потребителя, изложенных в законо-

дательстве. В случае заявления устройства в ремонт или на замену в рамках гарантии, следует указать место и дату покупки устройства и приложить счет, или чековую квитанцию.

Согласно нашей политике совершенствования наших продуктов оставляем за собой право на ввод изменений в конструкцию, упаковку и в технические параметры, указываемые в технической документации без предупреждения.

Утилизация и защита окружающей среды

В случае вывода оборудования из эксплуатации, продукт нельзя утилизировать вместе с другими бытовыми отходами. Пользователь несет ответственность за передачу оборудования в соответствующий пункт приёма техники бывшей в употреблении. Несоблюдение вышеуказанного положения может привести к наложению штрафов в соответствии с действующими правилами в отношении утилизации отходов. Селективный сбор и утилизация использованного оборудования способствуют сохранению природных

ресурсов и обеспечивают рециркуляцию таким образом, который не вреден для здоровья и окружающей среды. Для получения дополнительной информации о том, где можно отдать использованное оборудование для утилизации, обратитесь в местную компанию по сбору отходов. Производитель и импортер не несут ответственности за рециркуляцию и переработку отходов экологически безопасным способом, как непосредственно, так и в рамках государственной системы.

Αγαπητέ πελάτη,

Ευχαριστούμε που αγοράσατε αυτό το προϊόν Arctic. Διαβάστε προσεκτικά το παρόν εγχειρίδιο πριν συνδέσετε τη συσκευή, προκειμένου να προλάβετε πιθανή βλάβη που μπορεί να οφείλεται σε λαν- θασμένη χρήση. Διαβάστε ιδίως τους κανονισμούς ασφαλείας πολύ προσεκτικά.

Κανονισμοί ασφαλείας

- Αυτή η συσκευή προορίζεται για οικιακή χρήση και παρόμοιες εφαρμογές, όπως:
 - 1) κουζίνες σε εστιατόρια, γραφεία και άλλα εργασιακά περιβάλλοντα,
 - 2) αγροικίες, ξενοδοχεία, μοτέλ και άλλα είδη καταλύματος,
 - 3) πανδοχεία,
 - 4) υπηρεσίες τροφοδοσίας και παρόμοιες υπηρεσίες εκτός λιανικής
- Η συσκευή πρέπει να χρησιμοποιείται μόνο για τον σκοπό για τον οποίο προορίζεται και σχεδιάστηκε. Ο κατασκευαστής δεν ευθύνεται για τυχόν ζημιές που προκλήθηκαν από εσφαλμένη λειτουργία και ακατάλληλη χρήση.
- Κρατήστε τη συσκευή και το βύσμα μακριά από νερό και άλλα υγρά. Σε περίπτωση που η συσκευή πέσει μέσα σε νερό, αφαιρέστε αμέσως το βύσμα από την πρίζα και μην τη χρησιμοποιήσετε μέχρι να ελεγχθεί η συσκευή από πιστοποιημένο τεχνικό. Η μη τήρηση των οδηγιών ενδέχεται να προκαλέσει κίνδυνο προς τη ζωή.
- Μην επιχειρήσετε ποτέ να ανοίξετε μόνοι σας το περίβλημα της συσκευής.
- Μην εισάγετε αντικείμενα στο περίβλημα της συσκευής.
- Μην αγγίζετε το βύσμα με υγρά χέρια.
- Κίνδυνος ηλεκτροπληξίας! Μην επιχειρήσετε να επισκευάσετε μόνοι σας τη συσκευή. Σε περίπτωση δυσλειτουργίας, οι επισκευές πρέπει να διενεργούνται μόνο από εξειδικευμένο προσωπικό.
- Μην χρησιμοποιείτε ποτέ συσκευή με βλάβη! Σε περίπτωση βλάβης, αποσυνδέστε τη συσκευή από την πρίζα και επικοινωνήστε με τον πωλητή.
- Προειδοποίηση! Μην βυθίζετε τα ηλεκτρικά μέρη της συσκευής σε νερό ή άλλα υγρά. Μην βάζετε ποτέ τη συσκευή κάτω από τρεχούμενο νερό.
- Ελέγχετε τακτικά το βύσμα και το καλώδιο τροφοδοσίας για τυχόν ζημιές. Εάν το βύσμα ή το καλώδιο τροφοδοσίας είναι κατεστραμμένο, πρέπει να αντικατασταθεί από τεχνικό σέρβις ή εξειδικευμένα άτομα για την αποφυγή τυχόν κινδύνου ή τραυματισμού.
- Βεβαιωθείτε ότι το καλώδιο δεν έρχεται σε επαφή με αιχμηρά ή θερμά αντικείμενα και κρατήστε το μακριά από φωτιά. Για να βγάλετε το βύσμα από την πρίζα, να τραβάτε πάντα το βύσμα και όχι το καλώδιο.
- Βεβαιωθείτε ότι το καλώδιο (ή το καλώδιο επέκτασης) είναι τοποθετημένο έτσι ώστε να μην προκαλέσει κίνδυνο να σκοντάψει κανείς.
- Να προσέχετε πάντα τη συσκευή κατά τη χρήση.
- Προειδοποίηση! Όσο το βύσμα είναι στην πρίζα, η συσκευή είναι συνδεδεμένη στην πηγή τροφοδοσίας.
- Απενεργοποιήστε τη συσκευή πριν τραβήξετε το βύσμα από την πρίζα.
- Ποτέ μην μεταφέρετε τη συσκευή από το καλώδιο.

- Μην χρησιμοποιείτε συσκευές που δεν παρέχονται μαζί με τη συσκευή.
- Συνδέστε τη συσκευή μόνο σε ηλεκτρική πρίζα με τάση και συχνότητα που αναφέρονται στην ετικέτα της συσκευής.
- Συνδέστε το βύσμα σε μια εύκολα προσβάσιμη ηλεκτρική πρίζα έτσι ώστε σε περίπτωση έκτακτης ανάγκης η συσκευή να μπορεί να αποσυνδεθεί αμέσως. Για να απενεργοποιήσετε πλήρως τη συσκευή, βγάλτε το βύσμα από την πρίζα.
- Απενεργοποιείτε πάντα τη συσκευή πριν αποσυνδέσετε το βύσμα.
- Μην χρησιμοποιείτε ποτέ εξαρτήματα διαφορετικά από αυτά που συνιστώνται από τον κατασκευαστή. Σε αντίθετη περίπτωση, μπορεί να δημιουργηθεί κίνδυνος για τον χρήστη και να προκληθεί ζημιά στη συσκευή. Χρησιμοποιείτε μόνο αυθεντικά εξαρτήματα και αξεσουάρ.
- Αυτή η συσκευή δεν προορίζεται για χρήση από άτομα (συμπεριλαμβανομένων παιδιών) με μειωμένες σωματικές, αισθητήριες ή διανοητικές ικανότητες ή με έλλειψη πείρας και γνώσης.
- Αυτή η συσκευή δεν πρέπει, σε καμία περίπτωση, να χρησιμοποιείται από παιδιά.
- Κρατήστε τη συσκευή και το καλώδιο μακριά από παιδιά.
- Να αποσυνδέετε πάντα τη συσκευή από το ρεύμα εάν αφήνεται χωρίς επιτήρηση ή δεν χρησιμοποιείται και πριν από εργασίες συναρμολόγησης, αποσυναρμολόγησης ή καθαρισμού.
- Μην αφήνετε ποτέ τη συσκευή χωρίς επιτήρηση ενώ βρίσκεται σε λειτουργία.

Ειδικό κανονισμοί ασφαλείας

- Η συσκευή είναι σχεδιασμένη μόνο για την βαθιά ψύξη ωπών τροφίμων και την αποθήκευση κατεψυγμένων τροφίμων.
- Χρησιμοποιείτε τη συσκευή μόνο όπως περιγράφεται στο παρόν εγχειρίδιο.
-  **Προσοχή! Κίνδυνος πυρκαγιάς!** Ως ψυκτικό μέσο χρησιμοποιείται το R600a, που είναι εύφλεκτο, φιλικό προς το περιβάλλον, δεν βλάπτει τη στιβάδα του όζοντος και δεν εντείνει το φαινόμενο του θερμοκηπίου. Ωστόσο, η χρήση αυτού του ψυκτικού μέσου προκαλεί μια ελαφρά αύξηση της στάθμης θορύβου της συσκευής. Εκτός από τον θόρυβο που προκαλεί ο συμπιεστής, μπορεί να ακούγεται το ψυκτικό που ρέει στο σύστημα. Αυτό είναι αναπόφευκτο και δεν έχει αρνητικές επιπτώσεις στην απόδοση της συσκευής. Κατά τη μεταφορά και την εγκατάσταση της συσκευής, προσέξτε να μην υποστούν βλάβη τα εξαρτήματα του συστήματος ψύξης. Η διαρροή ψυκτικού μπορεί να προκαλέσει οφθαλμολογική βλάβη. Το μέσο εκτίναξης αφρού που χρησιμοποιείται στη συσκευή είναι το C₅H₁₀, το οποίο είναι εξαιρετικά εύφλεκτο.
- Μην τοποθετείτε τη συσκευή επάνω σε αντικείμενο θέρμανσης (ηλεκτρικό φούρνο, ψησταριά κλπ κλπ). Διατηρείτε τη συσκευή μακριά από θερμές επιφάνειες και ανοικτές φλόγες. Να τοποθετείτε και να χρησιμοποιείτε πάντα τη συσκευή σε επίπεδη, σταθερή, καθαρή, στεγνή και ανθεκτική στη θερμότητα επιφάνεια.
- Η συσκευή δεν προορίζεται για λειτουργία μέσω εξωτερικού χρονοδιακόπτη ή ξεχωριστού συστήματος τηλεχειρισμού.
- ΠΡΟΕΙΔΟΠΟΙΗΣΗ: Απομακρύνετε όλα τα εμπόδια γύρω από τα ανοίγματα.

- **ΠΡΟΕΙΔΟΠΟΙΗΣΗ:** Μην χρησιμοποιείτε μηχανικές συσκευές ή άλλα μέσα για να επιταχύνετε τη διαδικασία απόψυξης, πέραν αυτών που συνιστώνται από τον κατασκευαστή.
- **ΠΡΟΕΙΔΟΠΟΙΗΣΗ:** Μην προκαλέσετε ζημιά στο κύκλωμα του ψυκτικού μέσου.
- Μην αποθηκεύετε στη συσκευή εκρηκτικές ουσίες, όπως φιάλες αερολυμάτων με εύφλεκτο προωθητικό αέριο.
- Αφήστε τουλάχιστον 20 cm ελεύθερο χώρο γύρω από τη συσκευή για λόγους αερισμού κατά τη χρήση.
- Μην χτυπάτε το περίβλημα της συσκευής με βαριά αντικείμενα. Μην καθαρίζετε τη συσκευή με πίδακες νερού ή ατμοκαθαριστή και μην την ξεπλένετε με νερό, καθώς θα βραχούν τα εξαρτήματα και μπορεί να προκληθεί ηλεκτροπληξία.
- Μην τοποθετείτε τη συσκευή σε μέρος με άμεση ηλιακή ακτινοβολία. Να αποφεύγετε τα μηχανικά πλήγματα και τους κραδασμούς.
- Να μετακινείτε και να μεταφέρετε τη συσκευή πάντα σε όρθια θέση καθώς σε αντίθετη περίπτωση μπορεί να προκληθεί ζημιά στη συσκευή.
- Προσοχή! Στερεώστε, εάν είναι απαραίτητο, το καλώδιο τροφοδοσίας για να αποφύγετε τυχόν ακούσιο τράβηγμα ή επαφή με την επιφάνεια ψισίματος.
- Κανένα μέρος της συσκευής δεν είναι κατάλληλο για πλυντήριο πιάτων.
- Μη χειρίζεστε ποτέ κατεψυγμένα τρόφιμα με βρεγμένα χέρια. Τα χέρια σας μπορεί να κολλήσουν στα κατεψυγμένα τρόφιμα. Κίνδυνος εγκαύματος. Να φοράτε προστατευτικά γάντια (δεν παρέχονται), εάν είναι απαραίτητο.
- Να φυλάσσετε το κλειδί μακριά από τη συσκευή και παιδιά. Έτσι, θα αποτρέψετε το ενδεχόμενο να κλειδωθούν ακούσια μέσα στη συσκευή και να θέσουν σε κίνδυνο τη ζωή τους.
- Μη φράζετε τις οπές εξαερισμού της συσκευής ή της τοποθέτησης.

Προβλεπόμενη χρήση

- Η συσκευή προορίζεται για οικιακή χρήση και σε παρόμοια περιβάλλοντα εργασίας και στέγασης, όπως:
 - καταστήματα
 - γραφεία και εκθεσιακούς χώρους και από ενοίκους σε χώρους όπως:
 - hostel και ξενώνες.
- Η συσκευή έχει σχεδιαστεί μόνο για την βαθιά ψύξη και αποθήκευση κατεψυγμένων τροφίμων. Οποιαδήποτε άλλη χρήση μπορεί να προκαλέσει βλάβη στη συσκευή ή τραυματισμό.
- Η χρήση της συσκευής για οποιονδήποτε άλλο σκοπό θεωρείται εσφαλμένη. Ο χρήστης είναι αποκλειστικά υπεύθυνος για την μη κατάλληλη χρήση της συσκευής.

Γείωση

Αυτή η συσκευή ταξινομείται στην κλάση προστασίας Ι και πρέπει να συνδέεται με γείωση προστασίας. Η γείωση μειώνει τον κίνδυνο ηλεκτροπληξίας παρέχοντας ένα καλώδιο διαφυγής για το ηλεκτρικό ρεύμα.

Αυτή η συσκευή είναι εξοπλισμένη με καλώδιο που φέρει καλώδιο γείωσης με βύσμα γείωσης. Το βύσμα πρέπει να είναι συνδεδεμένο σε σωστά τοποθετημένη και γειωμένη πρίζα.

Βασικά εξαρτήματα της συσκευής

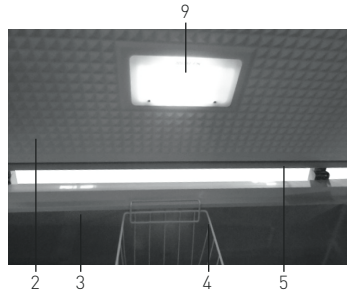

1. Λαβή πόρτας (συναρμολογούμενη από τον χρήστη)
2. Αρθρωτό κάλυμμα
3. Εσωτερικός θάλαμος
4. Κρεμαστό καλάθι
5. Λάστιχο σφραγίσματος

6. Πίνακας ελέγχου
7. Εξωτερικό
8. Σωλήνα αποστράγγισης
9. Λυχνία

Πίνακας ελέγχου

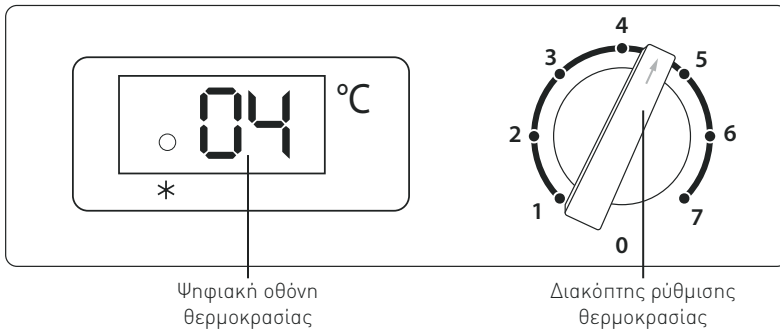

A. Διακόπτης θερμοκρασίας

Μπορείτε να ρυθμίσετε τη θερμοκρασία περιστρέφοντας τον διακόπτη από το 1 έως το 7.

Ρύθμιση στο 0: Σε λειτουργία «Stop» (Διακοπή), η συσκευή δεν λειτουργεί.

Ρύθμιση στο 1: Θερμότερη θερμοκρασία (-20°C έως -18°C)

Ρύθμιση στο 7: Ψυχρότερη θερμοκρασία (-26°C έως -24°C)

Σημείωση: Η εσωτερική θερμοκρασία επηρεάζεται από τους παρακάτω παράγοντες:

- Θερμοκρασία περιβάλλοντος και υγρασία της συσκευής

- Ποσότητα αποθηκευμένων τροφίμων

- Συχνότητα ανοίγματος της πόρτας

Προτείνουμε την τοποθέτηση των τροφίμων στη μεσαία θέση.

B. Ψηφιακή οθόνη θερμοκρασίας

Δείχνει την τρέχουσα θερμοκρασία στο εσωτερικό της συσκευής.

Σημείωση: Η πράσινη ενδεικτική λυχνία είναι αναμμένη υποδεικνύοντας ότι ο συμπιεστής λειτουργεί.

Εγκατάσταση της συσκευής

Προσοχή: Όλες οι εργασίες εγκατάστασης, συντήρησης και επισκευής πρέπει να εκτελούνται μόνο από εξειδικευμένους και εξουσιοδοτημένους τεχνικούς.

- Βεβαιωθείτε ότι η συσκευή δεν φέρει ζημιές και έχουν παραδοθεί όλα τα εξαρτήματα (συμπεριλαμβάνεται το καλάθι και το πάμα αποστράγγισης). Σε περίπτωση ζημιών ή μη ολοκληρωμένης παράδοσης, ΜΗΝ χρησιμοποιήσετε τη συσκευή και επικοινωνήστε αμέσως με τον προμηθευτή.
- Αφαιρέστε όλο το υλικό συσκευασίας και την προστατευτική μεμβράνη (αν υπάρχει).
- Μη θέσετε σε λειτουργία τη συσκευή για τουλάχιστον 3 ώρες μετά την εγκατάστασή της, προκειμένου να σταθεροποιηθεί το ψυκτικό για βέλτιστη απόδοση.
- Τοποθετήστε τη συσκευή σε στεγνό, επίπεδο και σταθερό δάπεδο, μακριά από πηγές θερμότητας. Συνιστάται να τοποθετήσετε τη συσκευή σε κλιματιζόμενο χώρο.
- Μην τοποθετείτε τη συσκευή σε μέρος με άμεση ηλιακή ακτινοβολία ή κοντά σε πηγές θερμότητας, όπως κουζίνες, φούρνους κλπ.
- Αφήστε τουλάχιστον 20 cm ελεύθερο χώρο γύρω από τη συσκευή για λόγους αερισμού.
- Τοποθετήστε τη συσκευή με τέτοιο τρόπο ώστε το καλώδιο ρεύματος να είναι εύκολα προσβάσιμο και να μπορεί να αποσυνδεθεί γρήγορα από την πρίζα σε περίπτωση ανάγκης.
- όγω του μεγάλου βάρους της, η συσκευή πρέπει να τοποθετείται και να μετακινείται από τουλάχιστον 2 άτομα.
- Η κλίση του θαλάμου κατά τη μεταφορά δεν πρέπει να υπερβαίνει τις 45°.

Τοποθέτηση λαβής πόρτας

- Βγάλετε τη λαβή, τις βίδες και το κάλυμμα της λαβής από το εσωτερικό της συσκευής.
- Τοποθετήστε τη λαβή στην εξωτερική πλευρά της πόρτας, ευθυγραμμίζοντάς την με τις οπές των βιδών. Βιδώστε την καλά.
- Στη συνέχεια, τοποθετήστε το κάλυμμα της λαβής για να καλύψετε τις βίδες, κάμπτοντάς το ελαφρά και στερεώνοντάς το επίπεδα επάνω στη λαβή της πόρτας.

GR

Λειτουργία

1). Προετοιμασία

- Πριν την πρώτη χρήση, καθαρίστε την εσωτερική και εξωτερική επιφάνεια της συσκευής με ένα νωπό πανί και ένα ήπιο καθαριστικό.
- Κρεμάστε το καλάθι (4) στη θέση που επιθυμείτε μέσα στον θάλαμο.

Στη συνέχεια, κλείστε την πόρτα της συσκευής. Σημείωση: Επειδή το κάλυμμα διαθέτει σφράγιση που κλείνει σφικτά, το άνοιγμα δεν είναι εύκολο αμέσως μετά το κλείσιμο (λόγω του κενού που σχηματίζεται στο εσωτερικό). Περιμένετε λίγα λεπτά πριν ανοίξετε ξανά την πόρτα.

2). Έναρξη λειτουργίας

Ενεργοποίηση

- Συνδέστε το φις σε μια κατάλληλη ηλεκτρική πρίζα.
- Γυρίστε τον διακόπτη θερμοκρασίας δεξιόστροφα στη θέση 0.
- Η ψηφιακή οθόνη θερμοκρασίας θα δείξει την τρέχουσα θερμοκρασία του θαλάμου.
- Για να επιτευχθεί μια αρκετά χαμηλή θερμοκρασία ψύξης μέσα στη συσκευή, αφήστε την να

λειτουργεί για μερικές ώρες πριν τοποθετήσετε τρόφιμα στο εσωτερικό της.

Απενεργοποίηση

- Γυρίστε τον διακόπτη θερμοκρασίας αριστερόστροφα στη θέση 0.
- Το σύστημα ψύξης θα απενεργοποιηθεί.

Απενεργοποίηση για μεγάλο χρονικό διάστημα

Εάν η συσκευή δεν πρόκειται να χρησιμοποιηθεί για μεγάλο χρονικό διάστημα, π.χ. λόγω απουσίας

- αποσυνδέστε τη συσκευή από την παροχή ρεύματος,
- εκτελέστε απόψυξη στη συσκευή και, στη συνέχεια, καθαρίστε την και αφήστε την πόρτα ανοιχτή.

3). Βαθιά ψύξη νωπών τροφίμων

- Να καταψύχετε μόνο τρόφιμα που μπορούν να καταψυχθούν ή να διατηρηθούν σε χαμηλή θερμοκρασία.
- Ο καταψύκτης είναι κατάλληλος για την βαθιά ψύξη νωπών τροφίμων και την αποθήκευση κατεψυγμένων και βαθιάς κατάψυξης τροφίμων για μεγάλο χρονικό διάστημα.

- Βεβαιωθείτε ότι έχετε τοποθετήσει τα τρόφιμα σε κατάλληλη αεροστεγή και αδιάβροχη συσκευασία. Μην τοποθετείτε στον καταψύκτη τρόφιμα χωρίς συσκευασία.
- ΜΗΝ τοποθετείτε μέσα στη συσκευή γυάλινα δοχεία με υγρό, καθώς μπορεί να σπάσουν.
- Μην καταψύχετε τρόφιμα που έχουν αποψυχθεί. Τα αποψυγμένα τρόφιμα πρέπει να καταναλώνονται ή να μαγειρεύεται άμεσα.
- Αποφεύγετε να τοποθετείτε νωπά τρόφιμα κοντά σε ήδη κατεψυγμένα τρόφιμα. Τα κατεψυγμένα τρόφιμα ενδέχεται να αρχίσουν να αποψύχονται και να μην ισχύει η ημερομηνία λήξης.
- **Σημαντικό:** Κατά την κατάψυξη ποτών/ροφημάτων, μην αφήνετε τις φιάλες στον καταψύκτη, καθώς ενδέχεται να σπάσουν κατά τη διαδικασία ψύξης.

4). Αποθήκευση κατεψυγμένων τροφίμων

- Ακολουθήστε τις συστάσεις αποθήκευσης στη συσκευασία του τροφίμου. Εάν δεν παρέχεται καμία σύσταση, το τρόφιμο μπορεί να αποθηκευτεί έως και 3 μήνες.
- Μην ανοίγετε το κάλυμμα συχνά και μην το αφήνετε ανοικτό περισσότερο από ό,τι χρειάζεται.
- Μην υπερβείτε τον χρόνο αποθήκευσης που υποδεικνύεται από τον κατασκευαστή του τροφίμου.
- Για τα νωπά τρόφιμα, τηρήστε τον ακόλουθο γενικό χρόνο αποθήκευσης:

- Ψάρια και επεξεργασμένα κρέατα: έως 6 μήνες;
- Τυρί, πουλερικά, χοιρινό κρέας, αρνί: έως 8 μήνες;
- Βόειο κρέας, φρούτα και λαχανικά: έως 12 μήνες.
- **Σημείωση:** Οι παραπάνω χρόνοι παρέχονται μόνο για λόγους αναφοράς.

5). Απόψυξη τροφίμων

Τα κατεψυγμένα τρόφιμα μπορούν να αποψυχθούν με διάφορους τρόπους:

- σε φούρνο μικροκυμάτων;
- σε θερμοκρασία δωματίου;
- στο ψυγείο (το κρύο που εκπέμπεται από τα κατεψυγμένα τρόφιμα βοηθά στη ψύξη των υπολοίπων τροφίμων);
- σε φούρνο.

Πουλερικά: Είναι ιδιαίτερα σημαντικά να τηρούνται οι κανόνες υγιεινής των τροφίμων κατά την απόψυξη των πουλερικών. Μην χρησιμοποιείτε το υγρό που προκύπτει από την απόψυξη πουλερικών. Αδειάστε και πλύντε το δοχείο στο οποίο βρισκόταν, τον νεροχύτη και τα χέρια σας και φοράτε γάντια (δεν παρέχονται) αν χρειαστεί.

Σημαντικό: Ποτέ μην καταψύχετε μερικώς ή πλήρως αποψυγμένα τρόφιμα. Καταναλώνετε τα τρόφιμα που έχουν αποψυχθεί το συντομότερο δυνατό για λόγους υγιεινής και απώλειας της θρεπτικής αξίας τους.

Καθαρισμός και Συντήρηση

Προσοχή: Να αποσυνδέετε πάντα τη συσκευή από την πρίζα και να την αφήνετε να κρυώσει τελείως πριν από εργασίες καθαρισμού, συντήρησης και επισκευής. Όλες οι εργασίες πρέπει να εκτελούνται μόνο από εξειδικευμένους και εξουσιοδοτημένους τεχνικούς.

Καθαρισμός

- Καθαρίζετε τακτικά τη συσκευή.
- Οι εξωτερικές και εσωτερικές επιφάνειες μπορούν να καθαριστούν με ένα νωπό πανί και ένα ήπιο καθαριστικό.
- Μην καθαρίζετε τη συσκευή με πίδακες νερού ή ατμοκαθαριστή και μη βυθίζετε τη συσκευή μέσα σε νερό.
- Μετά τον καθαρισμό, σκουπίστε τις επιφάνειες με ένα μαλακό και στεγνό πανί.

- Μην χρησιμοποιείτε ποτέ ζεστό νερό για τον καθαρισμό της συσκευής.
- Μην χρησιμοποιείτε ποτέ επιθετικά ή ισχυρά καθαριστικά μέσα, όπως τριπτική σκόνη, οινόπνευμα, διαλύτες ή άλλες ουσίες που μπορεί να φθείρουν τις επιφάνειες της συσκευής.
- Εάν δεν χρησιμοποιήσετε για μεγάλο χρονικό διάστημα τον καταψύκτη, αφήστε την πόρτα του ανοικτή για να αποψύγετε τη συσσώρευση δυσάρεστης οσμής στο εσωτερικό του.

Απόψυξη

- Κάνετε απόψυξη στον καταψύκτη όταν η στρώση του πάγου φτάσει σε πάχος περίπου 10-15mm.
- Η καλύτερη στιγμή για να κάνετε απόψυξη του καταψύκτη είναι όταν αυτός περιέχει ελάχιστα ή καθόλου τρόφιμα.
- Για απόψυξη, ακολουθήστε τα παρακάτω βήματα:
 1. Θέστε τον διακόπτη θερμοκρασίας στη θέση 0 και αποσυνδέστε τον καταψύκτη από το ρεύμα.
 2. Αφαιρέστε τυχόν αποθηκευμένα τρόφιμα, τυλίξτε τα καλά μέσα σε πολλά φύλλα εφημερίδας και τοποθετήστε τα σε δροσερό μέρος.
 3. Αφήστε την πόρτα ανοιχτή, αφαιρέστε το πάμα που υπάρχει στο εσωτερικό του θαλάμου (3) και ξεβιδώστε αριστερόστροφα το κάλυμμα της οπής αποστράγγισης (8). Συλλέξτε σε ένα δίσκο όλο το νερό απόψυξης. Χρησιμοποιήστε έναν αποξεστήρα για να αφαιρέσετε γρήγορα τον πάγο.
 4. Όταν ολοκληρωθεί η απόψυξη, σκουπίστε καλά τον θάλαμο και επανατοποθετήστε το πάμα.
 5. Συνδέστε τη συσκευή ξανά και ρυθμίστε τη θερμοκρασία (A) για να εξασφαλίσετε μέγιστη ψύξη. Λειτουργήστε τη συσκευή για 2-3 ώρες σε αυτήν τη ρύθμιση.
 6. Επανατοποθετήστε τα τρόφιμα που αφαιρέσατε προηγουμένως από τον θάλαμο.

Σημαντικό!

- Μην χρησιμοποιείτε ποτέ αιχμηρά μεταλλικά εργαλεία για να αφαιρέσετε τον πάγο καθώς μπορεί να προκαλέσετε ζημιά στη συσκευή. Μην χρησιμοποιείτε μηχανικές συσκευές ή άλλα τεχνητά μέσα για να επιταχύνετε την διαδικασία απόψυξης, πέραν αυτών που συνιστώνται από τον κατασκευαστή.

- Η ποσότητα πάγου στα τοιχώματα του θαλάμου της συσκευής μπορεί να αυξηθεί λόγω υψηλής υγρασίας στο εξωτερικό περιβάλλον ή εάν τα κατεψυγμένα τρόφιμα δεν έχουν συσκευαστεί σωστά.

Συντήρηση

- Εργασίες επισκευής και συντήρησης θα πρέπει να εκτελούνται μόνο από εξειδικευμένους τεχνικούς και να χρησιμοποιούνται μόνο γνήσια ανταλλακτικά. ΜΗΝ επιχειρήσετε να επισκευάσετε μόνοι σας τη συσκευή.

Αντικατάσταση της λυχνίας

- Αποσυνδέστε τη συσκευή από την παροχή ρεύματος.
- Αφαιρέστε το κάλυμμα της λυχνίας ξεβιδώνοντας τις 2 βίδες.
- Ξεβιδώστε τη λυχνία και αντικαταστήστε τη με μια καινούργια.
- Επανατοποθετήστε το κάλυμμα.

Προδιαγραφές της λυχνίας:

220-240V~ μέγ. 2W, E14 cap

Σημείωση: Μην χρησιμοποιείτε λαμπτήρα με ισχύ άνω των 2W.

Κατσαβίδι (δεν παρέχεται)

Αντιμετώπιση προβλημάτων

Αν η συσκευή δεν λειτουργεί σωστά, συμβουλευτείτε τον παρακάτω πίνακα για πιθανές λύσεις. Αν συνεχίσετε να μην μπορείτε να επιλύσετε το πρόβλημα, επικοινωνήστε με τον προμηθευτή/πάροχο σέρβις.

Πρόβλημα	Πιθανή αιτία	Πιθανή λύση
Η συσκευή κάνει πολύ θόρυβο.	- Η συσκευή δεν στηρίζεται σωστά.	- Ελέγξτε εάν η συσκευή είναι σταθερή (και τα τέσσερα πόδια πρέπει να είναι σταθερά στο δάπεδο).
- Η συσκευή δεν ψύχεται επαρκώς. - Ο χρόνος βαθιάς ψύξης είναι πολύ μεγάλος. - Ο συμπιεστής τίθεται σε λειτουργία πολύ συχνά.	- Πριν από την ενεργοποίηση, η συσκευή δεν διατηρήθηκε σε σταθερή θέση για αρκετή ώρα (3 ώρες) προκειμένου να σταθεροποιηθεί το ψυκτικό.	- Αφήστε ξανά τη συσκευή σε σταθερή θέση, προτού ξεκινήσετε τη χρήση της.
	- Η πόρτα δεν κλείνει καλά.	- Επικοινωνήστε με τον προμηθευτή σας.
	- Η σφράγιση δεν είναι αρκετά καλή.	- Επικοινωνήστε με τον προμηθευτή σας.
	- Υπερβολικός σχηματισμός πάγου στα τοιχώματα της συσκευής.	- Χρόνος εκτέλεσης απόψυξης. Βλ. = > Καθαρισμός και Συντήρηση
	- Η συσκευή βρίσκεται κοντά στην πηγή θερμότητας (π.χ. σώμα, θερμάστρα κλπ).	- Απομακρύνετε τη συσκευή από την πηγή θερμότητας.
Η εξωτερική (7) επιφάνεια είναι πολύ υγρή.	- Έχετε τοποθετήσει πολύ ζεστά τρόφιμα ή μεγάλη ποσότητα τροφίμων στο εσωτερικό της συσκευής.	- Ψύξτε τα ζεστά τρόφιμα πριν τα τοποθετήσετε μέσα στον θάλαμο. - Μην τοποθετείτε μεγάλη ποσότητα τροφίμων στο εσωτερικό της συσκευής.
	- Η υγρασία στην εξωτερική επιφάνεια είναι πολύ υψηλή.	- Τοποθετήστε τη συσκευή σε δωμάτιο με κλιματισμό για μείωση της υγρασίας.

Τεχνικά στοιχεία

Αρ. προϊόντος	233856	233863	233870	233887	233894
Τάση και συχνότητα λειτουργίας	220-240V~ 50Hz				
Όνομαστικό ρεύμα	0,6 A	0,6 A	0,6 A	0,6 A	0,6 A
Όνομαστική ισχύς εισόδου	85 W	95 W	95 W	100 W	115 W
Χρησιμοποιούμενο ψυκτικό μέσο και ποσότητα έγχυσης	R600a/50g	R600a/70g	R600a/98g	R600a/108g	R600a/110g
Κατηγορία ενεργειακής απόδοσης	A+				
Βαθμολόγηση αστερών	4 				
Ρύθμιση εύρους θερμοκρασίας	-26°C έως -18°C				
Κλιματική κλάση	SN-T				
Κατηγορία προστασίας	Κατηγορία I				
Επίπεδο θορύβου	< 60 dB (A)				
Εύφλεκτο μέσο εκτίναξης αφρού	C ₅ H ₁₀				
Προδιαγραφές της λυχνία	220-240V~ μέγ. 2W, E14 cap				
Δυνατότητα κατάψυξης	9,1 kg/24hr	13,1 kg/24hr	17 kg/24hr	21 kg/24hr	23,5 kg/24hr
Καθαρός όγκος	190L	282L	354L	446L	483L
Καθαρό βάρος (περ.)	35 kg	41 kg	55 kg	63 kg	72 kg
Διάσταση κατά προσέγγιση μετά την τοποθέτηση της λαβής	953 x 607 x (H) 840 mm	1116 x 686 x (H) 840 mm	1275 x 785 x (H) 840 mm	1538 x 785 x (H) 840 mm	1655 x 785 x (H) 840 mm

Σημείωση: Οι τεχνικές προδιαγραφές μπορούν να τροποποιηθούν χωρίς προηγούμενη ειδοποίηση.

Διάγραμμα κυκλώματος (Αρ. προϊόντος: 233856, 233863, 233870, 233887, 233894)

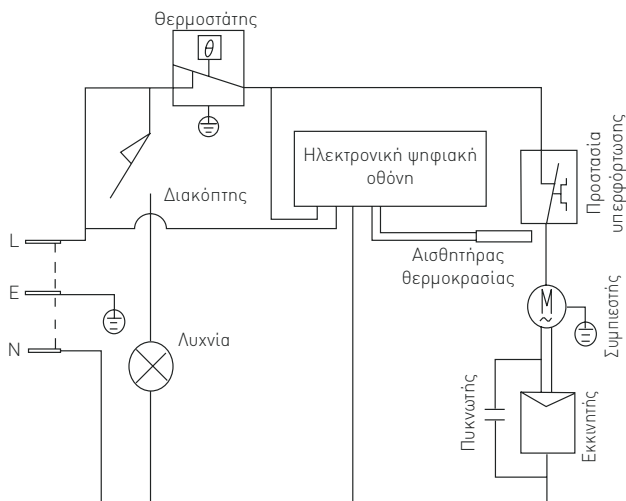

Εγγύηση

Οποιοδήποτε ελάττωμα επηρεάζει τη λειτουργικότητα της συσκευής που γίνεται προφανές ένα χρόνο μετά την αγορά της, θα διορθώνεται με δωρεάν επισκευή ή αντικατάσταση, αρκεί η συσκευή να έχει χρησιμοποιηθεί και συντηρηθεί σύμφωνα με τις οδηγίες και να μην έχει γίνει κατάχρηση ή λανθασμένη χρήση της με οποιονδήποτε τρόπο. Δε τίγονται τα νόμιμα δικαιώματά σας. Εάν η συσκευή υποστηρίζεται

από εγγύηση, δηλώστε πού και πότε έχει αγοραστεί και συμπεριλάβετε την απόδειξη αγοράς (π.χ. απόδειξη λιανικής πώλησης).

Σύμφωνα με την πολιτική μας για τη συνεχή εξέλιξη των προϊόντων μας, διατηρούμε το δικαίωμα να αλλάξουμε το προϊόν, τη συσκευασία και τις προδιαγραφές τεκμηριωσής του χωρίς προειδοποίηση.

Απόρριψη & Περιβάλλον

Στο τέλος της διάρκειας ζωής της συσκευής, απορρίψτε τη συσκευή σύμφωνα με τους κανονισμούς και τις κατευθυντήριες γραμμές που ισχύουν τη συγκεκριμένη χρονική στιγμή.

Πετάξτε τα υλικά συσκευασίας, όπως το πλαστικό και τα κουτιά, στα κατάλληλα σημεία απόρριψης.

ΣΕΡΒΙΣ ΕΛΛΑΔΟΣ:

Serviceworld

τηλ.: 210.6203.838 (10 γραμμές)

info@serviceworld.gr

www.serviceworld.gr

GR

Hendi B.V.

Steenoven 21
3911 TX Rhenen, The Netherlands
Tel: +31 (0)317 681 040
Email: info@hendi.eu

Hendi Polska Sp. z o.o.

ul. Magazynowa 5
62-023 Gądki, Poland
Tel: +48 61 6587000
Email: info@hendi.pl

Hendi Food Service Equipment GmbH

Gewerbegebiet Ehring 15
5112 Lamprechtshausen, Austria
Tel: +43 (0) 6274 200 10 0
Email: office.austria@hendi.eu

Hendi UK Ltd.

Central Barn, Hornby Road
Lancaster, LA2 9JX, United Kingdom
Tel: +44 (0)333 0143200
Email: sales@hendi.co.uk

Hendi Food Service Equipment Romania Srl

Str. 13 decembrie 94A, Hala 14
Braşov, 500164, Romania
Tel: +40 268 320330
Email: office@hendi.ro

PKS Hendi South East Europe SA

5 Metsovou Str.
18346 Moschato, Athens, Greece
Tel: +30 210 4839700
Email: office.greece@hendi.eu

Hendi HK Ltd.

1208, 12/F Exchange Tower
33 Wang Chiu Road, Kowloon Bay, Hong Kong
Tel: +852 2154 2618
Email: info-hk@hendi.eu

Find Hendi on internet:

www.hendi.eu
www.facebook.com/HendiFoodServiceEquipment
www.linkedin.com/company/hendi-food-service-equipment-b.v.
www.youtube.com/HendiEquipment

- Changes, printing and typesetting errors reserved.
- Änderungen und Druckfehler vorbehalten.
- Wijzigingen en drukfouten voorbehouden.
- Producent zastrzega sobie prawo do zmian oraz
błędów drukarskich w instrukcji.
- Variations et fautes d'impression réservés.

- Errori di cambiamenti, di stampa e di impaginazione riservati.
- Drepturi rezervate cu privire la modificări și greșeli de imprimare.
- Изменения, печати и верстки ошибки защищены.
- Με επιφύλαξη αλλαγών, λαθών εκτύπωσης και στοιχειοθεσίας.