



RESTOQUALITY

Instrukcja obsługi

Krajalnica pozioma

Model: tagilo



Spis treści

SEKCJA 1: Informacje ogólne	3
SEKCJA 2: Informacje dotyczące bezpieczeństwa	3
SEKCJA 3: Instalacja	4
SEKCJA 4: Umieszczanie lub wymiana ostrz	6
SEKCJA 5: Obsługa	8
SEKCJA 6: Czyszczenie i konserwacja	10
SEKCJA 7: Schemat połączenia	12
SEKCJA 8: Ogólne warunki gwarancji	13

Dziękujemy za zakup naszego produktu. Przed pierwszym użyciem prosimy dokładnie zapoznać się z niniejszą instrukcją obsługi.



SEKCJA 1: Informacje ogólne

Wprowadzenie

Przed rozpoczęciem użytkowania i instalacji danego urządzenia należy przeczytać ze zrozumieniem poniższą instrukcję.

Niniejsza instrukcja musi być zawsze dostępna dla osób upoważnionych do obsługi urządzenia i przechowywana w jego pobliżu, w bezpiecznym miejscu.

Producent nie ponosi żadnej odpowiedzialności za jakiegokolwiek szkody wyrządzone osobom, zwierzętom i mieniu spowodowane nieprzestrzeganiem zasad opisanych w niniejszej instrukcji.

Instrukcja jest integralną częścią urządzenia i musi być przechowywana do ostatecznej utylizacji samej maszyny.

Upoważnieni operatorzy mogą wykonywać przy urządzeniu tylko te czynności, za które są odpowiedzialni.

Specyfikacja urządzenia

MAX WYSOKOŚĆ PRODUKTU	90 mm
PRĘDKOŚĆ PRZENOŚNIKA	2.5 --> 16cm / sec
LICZBA NOŻY	3 incl.
ODLEGŁOŚĆ MIĘDZY OSTRZAMI	5 - 90 mm
SZEROKOŚĆ TAŚMY PRZENOŚNIKA	405 mm
WAGA NETTO MASZINY	205 kg
MOC SILNIKA	0,525 kW
NAPIĘCIE	230V 1Ph

SEKCJA 2: Informacje dotyczące bezpieczeństwa

SYMBOLE BEZPIECZEŃSTWA

Ze względów bezpieczeństwa zwróć uwagę na następujący symbol umieszczony na maszynie:



Ta etykieta ostrzega, że tylko wykwalifikowany personel serwisowy ma dostęp do tego miejsca i operator musi odłączyć zasilanie przed przystąpieniem do czyszczenia lub serwisowania.

INFORMACJE DOTYCZĄCE BEZPIECZEŃSTWA PRACY

Maszyna może być obsługiwana wyłącznie przez personel odpowiednio przeszkolony do tego celu i w zakresie treści niniejszej publikacji.

ABY ZAPEWNIĆ BEZPIECZNĄ PRACĘ, PRZESTRZEGAJ NASTĘPUJĄCYCH INSTRUKCJI:

1. Zainstaluj maszynę zgodnie z wymogami BHP.
2. Nie umieszczaj maszyny w pobliżu źródła ciepła, także nie wolno jej używać w miejscu, w którym otaczające środowisko może grozić wybuchem.
3. Używaj maszynę z zachowaniem ostrożności i nigdy nie rozpraszaj się.

4. Nie noś luźnej odzieży, ani takiej z szerokimi lub otwartymi rękawami.
5. Nie usuwaj, nie zakrywaj, ani nie modyfikuj tabliczek identyfikacyjnych umieszczonych na korpusie maszyny.
6. Nie używaj maszyny jako powierzchni lub obszaru roboczego i nie stawiaj na niej żadnych przedmiotów, które nie są potrzebne do normalnej pracy.
7. Nie używaj maszyny z tymczasowymi połączeniami elektrycznymi lub niez izolowanymi kablami.
8. Okresowo sprawdzaj stan kabla zasilającego i zacisku kablowego na korpusie maszyny, w razie potrzeby zleć autoryzowanemu serwisowi wymianę tak szybko, jak to konieczne.
9. Zatrzymaj maszynę natychmiast po wystąpieniu wadliwego lub nieprawidłowego działania, pęknięcia, niewłaściwych ruchów lub nietypowych dźwięków.
10. Przed czyszczeniem lub konserwacją odłącz maszynę od sieci elektrycznej.
11. Do czyszczenia i konserwacji używaj ochronnych rękawic roboczych.
12. W przypadku nadzwyczajnej konserwacji skonsultuj się z autoryzowanym serwisem lub wykwalifikowanym i upoważnionym personelem.
13. Do czyszczenia maszyny nie używaj strumieni wody, ani sprayu.
14. Podczas manipulowania ostrymi akcesoriami używaj rękawic odpornych na przecięcie.

SEKCJA 3: Instalacja

OGÓLNE WYMAGANIA INSTALACYJNE

UWAGA: Najważniejsze jest, aby to urządzenie zostało poprawnie zainstalowane i aby działało poprawnie przed użyciem. Instalacja musi być zgodna z lokalnymi wymogami dotyczącymi instalacji elektrycznej, przeciwpożarowej, zdrowia i bezpieczeństwa

Ta maszyna została zaprojektowana tak, aby zapewnić lata satysfakcjonującej pracy. Prawidłowa instalacja jest niezbędna do uzyskania najlepszej wydajności i bezproblemowej pracy.

INSTALACJA

Niniejsze urządzenie należy zainstalować z odpowiednią wentylacją, aby zapobiec występowaniu w pomieszczeniu niedopuszczalnych stężeń substancji szkodliwych dla zdrowia.

Instalacje mogą być wykonywane wyłącznie przez wykwalifikowany personel serwisowy. Niezainstalowanie sprzętu zgodnie z odpowiednimi kodami i specyfikacjami producenta spowoduje unieważnienie gwarancji.

Komponenty, których regulacja jest zabezpieczona (np. lakierowana) przez producenta, mogą być regulowane tylko przez autoryzowany serwis. Nie mogą być regulowane przez instalatora.

Obowiązkiem właściciela jest dostarczenie i zorganizowanie podłączenia wszystkich usług do maszyny.

ROZPAKOWANIE

Przy odbiorze maszyny wykonaj następujące czynności: zdejmij całe opakowanie i zabezpieczenia transportowe, w tym wszystkie plastikowe osłony ochronne z paneli zewnętrznych.

Sprawdź sprzęt i części pod kątem uszkodzeń. Natychmiast zgłoś wszelkie uszkodzenia przewoźnikowi i sprzedawcy. Nigdy nie próbuj obsługiwać maszyny z uszkodzonymi częściami.

LOKALIZACJA

1. Wybierz miejsce na maszynę z co najmniej 0,6 m przestrzeni wokół maszyny do obsługi, czyszczenia i serwisowania.
2. Ustaw maszynę we właściwej pozycji roboczej. Urządzenie należy ustawić na płaskiej, solidnej i suchej podłodze.
3. Zaleca się, aby maszyna była wypoziomowana od przodu do tyłu i z boku na bok. Zapewni to największą stabilność.

POŁĄCZENIE ELEKTRYCZNE

1. Zasilanie elektryczne powinno być dostępne w zasięgu dołączonego przewodu zasilającego. Nie używaj przedłużaczy do podłączenia przewodu zasilającego urządzenia do źródła zasilania.
2. Przed wykonaniem połączeń elektrycznych należy przeczytać specyfikacje na tabliczce znamionowej, aby upewnić się, że są one zgodne ze specyfikacjami zasilania elektrycznego. Podłączenie elektryczne powinien wykonać wykwalifikowany technik serwisowy, który będzie przestrzegał wszystkich obowiązujących przepisów bezpieczeństwa oraz krajowych przepisów elektrycznych.

Podczas podłączania maszyny do zasilania sieciowego upewnij się, że wykonano następujące czynności:

1. W odległości 2 m od maszyny znajduje się wyłącznik.
2. Przelotka / dławnica jest zamontowana wokół otworu wejściowego przewodu zasilającego do maszyny.
3. Wszystkie połączenia przewodów muszą być sprawdzone i dokręcone.

Po wykonaniu podłączenia elektrycznego maszyna jest gotowa do użytku.

SEKCJA 4: Umieszczanie lub wymiana ostrz UMIESZCZANIE OSTRZ



Przechyl do góry kratkę zabezpieczającą.

Otwórz dwa włązy po obu stronach maszyny.

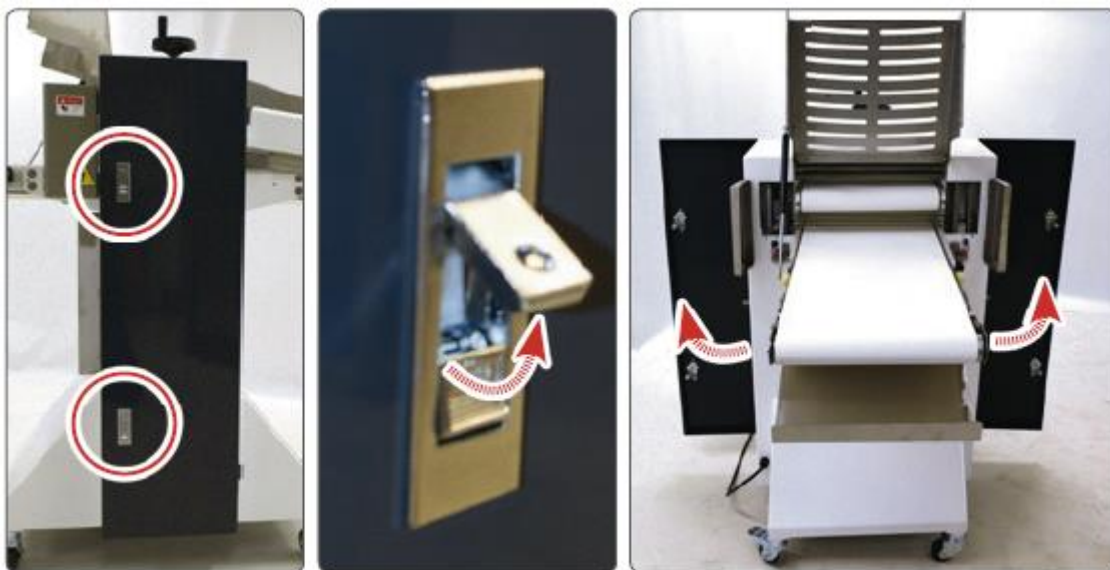

Odblokuj wciskane zamki, które znajdują się na drzwiach po obu stronach maszyny i otwórz drzwi.



Odkręć nakrętki skrzydełkowe, umieszczone po obu stronach maszyny.



Najpierw wsuń nóż po jednej stronie uchwytu ostrza, do szczeliny na żądanej wysokości (5 mm na szczelinę), następnie z drugiej strony.



Podczas umieszczania ostrza sprawdź, czy prowadnice przesuwne są położone prawidłowo.



Sprawdź, czy ostrze jest umieszczone, na tej samej wysokości, po obu stronach. W razie potrzeby umieść dodatkowe ostrza.



Zamknij drzwiczki, umieszczone po obu stronach maszyny. Zamknij dwa włazy, umieszczone po obu stronach maszyny. Przechyl kratkę zabezpieczającą w dół.

SEKCJA 5: Obsługa

Przed uruchomieniem maszyny: naciśnij noże, aby sprawdzić, czy są napięte. W razie potrzeby napnij ostrza. Sprawdź rozmieszczenie ostrzy.

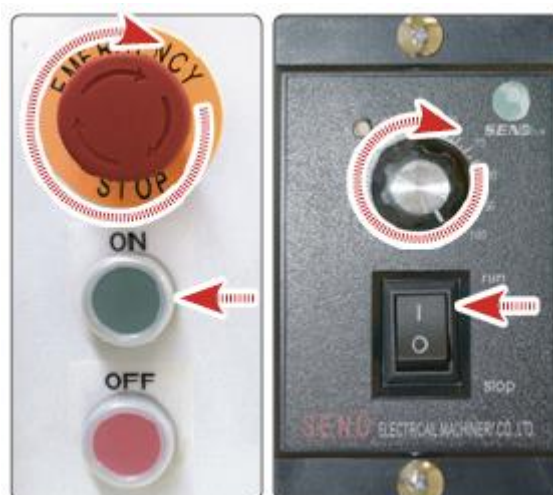

W razie potrzeby odblokuj zatrzymanie awaryjne.

Włącz maszynę. Również włącz regulator prędkości przenośnika, jeśli jest na minimum, przenośnik nie będzie się poruszał.

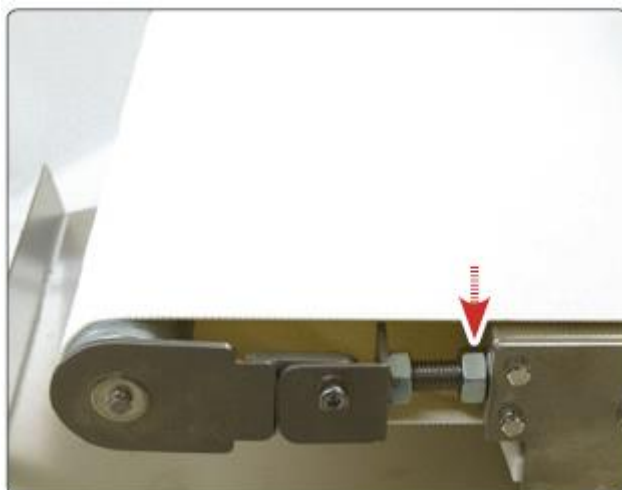

Sprawdź, czy taśma przenośnika ślizga się lub jest przekrzywiona.

Dokręć śruby napinające po obu stronach przenośnika, aby zapewnić odpowiednie napięcie taśmy przenośnika.

Jeśli taśma przenośnika przesuwa się w lewo, wyreguluj śrubę po lewej stronie. Jeśli taśma przenośnika przesuwa się w prawo, wyreguluj śrubę po prawej stronie.

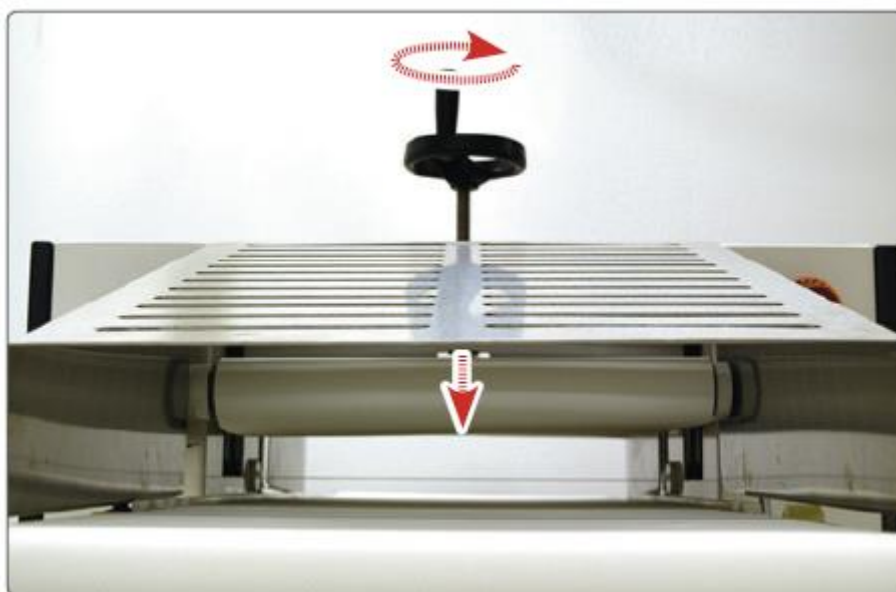

Umieść wycięty produkt na przenośniku taśmowym.

Obracaj uchwyt, aż górny przenośnik taśmowy dotknie produktu.



Możesz regulować prędkość przenośnika taśmowego.

Przenośnik taśmowy jest odpowiedzialny za transport produktów, przeznaczonych do cięcia, do ostrzy.

SZCZOTKA CZYSZCZĄCA



Podczas pracy urządzenia, szczotka czyszcząca dotyka przenośnik taśmowy pod spodem stołu.

SEKCJA 6: Czyszczenie i konserwacja

Ostrzeżenie. Przed przystąpieniem do czyszczenia lub konserwacji upewnij się, że maszyna jest odłączona od zasilania.

Uwaga. To urządzenie nie jest wodoodporne. Nie używaj strumienia wody ani rozpylacza do czyszczenia wnętrza, ani części zewnętrznej tego urządzenia.



Odchyl stół, aby ułatwić czyszczenie przenośnika taśmowego

Utrzymuj przenośnik taśmowy i stół w czystości. Używaj do tego wilgotnej szmatki i szczotki.

Po codziennym użytkowaniu wyłączaj maszynę. Do czyszczenia obudowy urządzenia używaj miękkiej szmatki.

Używaj szczoteczki do czyszczenia części wewnętrznych.

Na stole pozostaje wiele okruszków, jednak staraj się utrzymywać stół w tak dużej czystości, jak to możliwe.

Uwaga. Nie wolno zbliżać palców do uruchomionych ostrzy! Gdy ostrza są stępione, nie popychaj ciasta ręcznie, najpierw wyłącz zasilanie, a następnie wymień je!

SEKCJA 7: Schemat połączenia

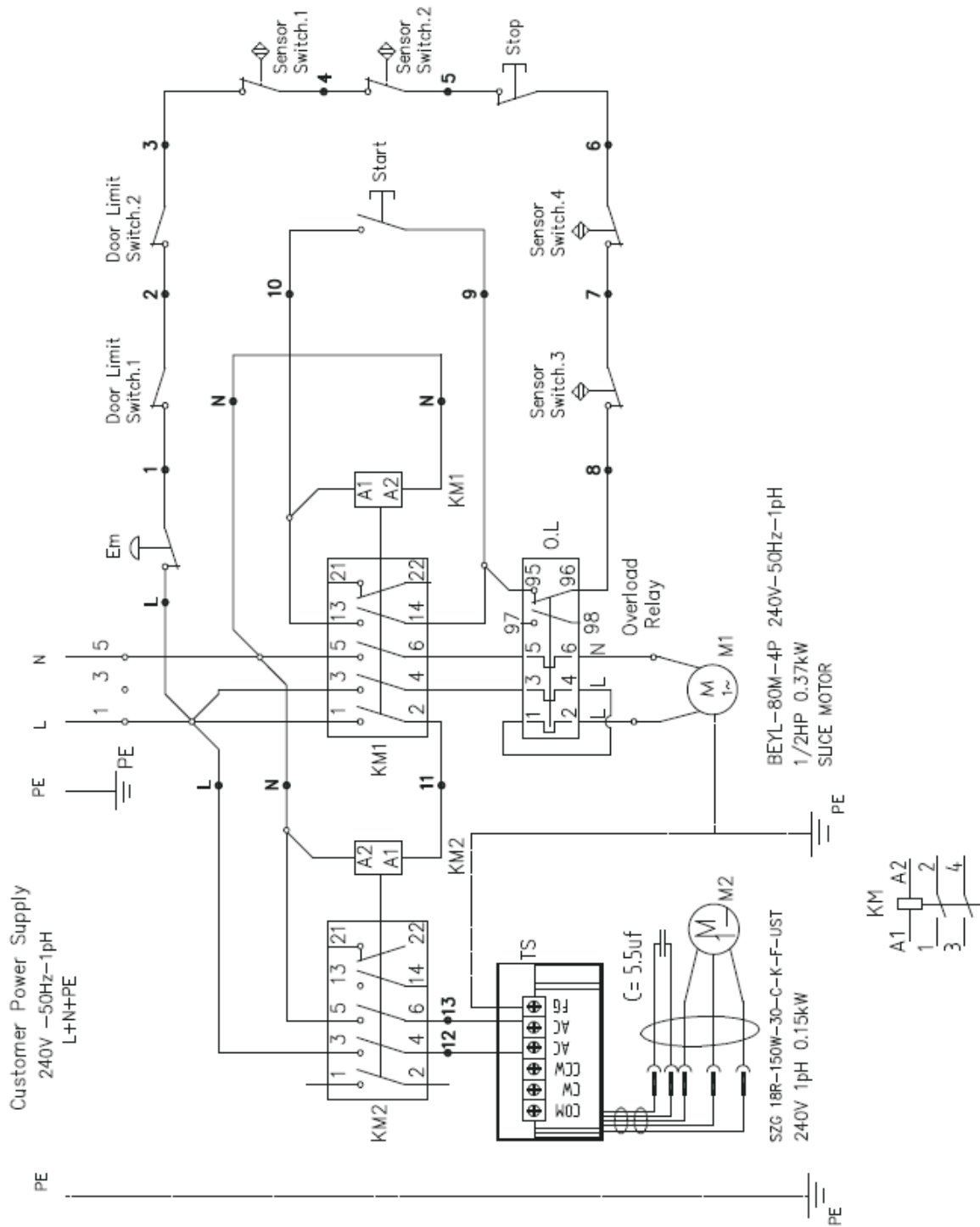

SEKCJA 8: Ogólne warunki gwarancji

Niniejszy dokument reguluje zasady gwarancji udzielanej przez spółkę **Resto Quality sp. z o.o.** na sprzedawane Towary i stanowi załącznik do Ramowych Warunków Handlowych, określone poniżej zasady ochrony gwarancyjnej obowiązują zawsze gdy Resto Quality sp. z o.o. udziela gwarancji na sprzedawany towar.

1. Gwarancja udzielana jest na okres 12 miesięcy od daty zakupu Towarów.
2. Ochrona gwarancyjna udzielana jest wyłącznie na terytorium Rzeczypospolitej Polskiej.
3. W okresie trwania gwarancji Spółka zobowiązuje się do bezpłatnego podjęcia koniecznych działań celem przywrócenia Urządzeń do prawidłowego funkcjonowania – do stanu w którym możliwe będzie normalne i zgodne z przeznaczeniem korzystanie z urządzeń - jeżeli wada występowała lub była następstwem wad tkwiących w Urządzeniach (Urządzeniu) w chwili jego sprzedaży (wady produkcyjne, wady technologiczne) i nie została spowodowana przez Klienta lub osoby trzecie lub nie wynikły inne przyczyny skutkujących utratą gwarancji.
4. Celem wypełnienia powyższych obowiązków Spółka zobowiązuje się do – w zależności od konieczności :
 - a. przeprowadzenie nieodpłatnej diagnozy usterki
 - b. przeprowadzenia nieodpłatnej naprawy Urządzenia
 - c. przeprowadzenia nieodpłatnej wymiany części Urządzenia na nowe o konieczności przeprowadzenia napraw lub wymiany poszczególnych części oraz zakresie naprawy (wymiany) każdorazowo decydować będzie Spółka w oparciu o wskazania uprawnionego serwisanta.
5. Spółka wykonuje powyższe działania zgodnie z wytycznymi producenta z wykorzystaniem odpowiednich części zamiennych.
6. Spółka może zlecić przeprowadzenie działań osobom trzecim.
7. Zakresem usług serwisowych (gwarancji) nie są objęte :
 - a. uszkodzenia mechaniczne,
 - b. uszkodzenia wynikłe z działania siły wyższej (pożar, powódź, zalanie wodą, zmiany napięcia etc.)
 - c. czynności związane z konserwacją i normalnym użytkowaniem Urządzenia (czyszczenie, odkamienianie, smarowanie, wymiana elementów eksploatacyjnych i podlegających normalnemu zużyciu – lampy, żarówki, bezpieczniki, baterie, uszczelki, paski klinowe, łańcuchy napędowe etc.)
 - d. uszkodzenia wynikające z oddziaływania siły fizycznej ponad siłę konieczną dla normalnego korzystania z Urządzeń,
 - e. uszkodzenia powstałe z winy Klienta lub osób trzecich,
 - f. uszkodzenia wynikające z nieprawidłowego korzystania, wykorzystywania, użytkowania, eksploatacji Urządzeń
 - g. uszkodzenia będące skutkiem zaniedbań w wypełnianiu obowiązków spoczywających na użytkowniku Urządzeń.
 - h. uszkodzenia wynikające z nieprawidłowego podłączenia urządzenia lub braku wykorzystywania wymaganych akcesoriów (np. zmiękcacz do wody, filtry, etc.)
 - i. jak również usterki będące następstwem powyższych zdarzeń

8. Przypominamy o obowiązku sprawdzenia towaru dostarczanego do Państwa w obecności kuriera (dostawcy, przewoźnika) oraz w przypadku stwierdzenia uszkodzeń o obowiązku sporządzenia protokołu zgłoszenia szkody. Brak sprawdzenia przesyłki oraz prawidłowego zgłoszenia reklamacji do przewoźnika skutkuje utratą późniejszej możliwości do zgłoszenia roszczeń z tego tytułu.
9. W zakresie nie objętym gwarancją Spółka świadczy obsługę serwisową – za dodatkową opłatą.
10. Klient może zlecić Spółce przeprowadzenie prac (działań) dodatkowych, Strony ustalają, iż Spółka może takie działania proponować, jednak ich przeprowadzenie zawsze będzie wymagało zgody Klienta. Zasady wynagrodzenia za prace dodatkowe Strony ustalać będą w toku wzajemnych relacji.
11. Każdorazowo Klient zobowiązuje się do udostępnienia Urządzeń w uzgodnionym terminie i miejscu w taki sposób by możliwe było przeprowadzenie wymaganych prac serwisowych w sposób niezakłócony. Ewentualny brak udostępnienia Urządzeń traktowany będzie na równi z nieuzasadnioną interwencją serwisową.
12. W przypadku nieuzasadnionej interwencji uprawnionych serwisantów, Klient zobowiązany będzie do pokrycia kosztów takiej interwencji – w szczególności kosztów dojazdu oraz wynagrodzenia dla serwisantów.
13. Spółka podkreśla, a Klient jednoznacznie przyjmuje iż następujące działania skutkować będą utratą ochrony gwarancyjnej:
 - a. dokonanie jakichkolwiek zmian, modyfikacji, przeróbek, napraw czy szeroko rozumianej ingerencji w Urządzenia przez osoby inne niż wskazane przez Spółkę
 - b. naruszenie plomb lub znaków fabrycznych
 - c. stwierdzenie uszkodzeń urządzenia innych niż wynikające z normalnego użytkowania (uszkodzeń mechanicznych, termicznych, chemicznych, elektrycznych, wywołanych ogniem, wilgocią etc.)
 - d. nieprawidłowe podłączenie urządzenia, jak również brak wykorzystywania wymaganych akcesoriów (np. zmiękczacz do wody, filtry, etc.)
14. Zgłoszenie usterki odbywać będzie się - poprzez przesłanie przez Klienta zgłoszenia awarii na adres e-mail: **serwis@restoquality.pl**
15. Towary co do których zgłaszane są roszczenia z tytułu gwarancji:
 - a. o masie do 30 kg należy dostarczyć pod wskazany przez Spółkę adres uprawnionego serwisu
 - b. o masie powyżej 30 kg – w zależności od wskazań Spółki należy dostarczyć pod wskazany przez Spółkę adres uprawnionego serwisu lub naprawiony zostanie przez wskazanych serwisantów w miejscu jego instalacji (znajdowania się).
 - c. przypominamy, iż na Kliencie dokonującym przesłania Urządzenia pod wskazany adres spoczywa obowiązek należytego zapakowania reklamowanego Urządzenia na czas jego transportu (w szczególności poprzez takie zapakowanie które zabezpieczy Urządzenie przed uszkodzeniem oraz umożliwi jego bezpieczny transport i wykonywanie czynności załadunkowych).
 - d. Spółka może – w zależności od ustaleń Stron oraz w ramach gestu handlowego – świadczyć pomoc w organizacji transportu Urządzenia.

- e. obowiązkiem Klienta jest terminowy odbiór Urządzenia zwrotnie przesyłanego po przeprowadzeniu prac serwisowych w szczególności odbiór przesyłki w czasie i miejscu uzgodnionym. Ewentualny brak odbioru Urządzenia wedle pierwotnych ustaleń skutkować będzie obciążeniem Klienta wynikłymi z tego kosztami (m.in. kosztami ponownego przesłania / transportu Urządzenia).

16. Strony ustalają następujące terminy reakcji Spółki na ewentualne zgłoszenia dot. usterek Urządzeń:

- a. zwrotny kontakt telefoniczny – do 5 dni roboczych od daty zgłoszenia
- b. wizyta uprawnionego serwisanta – do 14 dni od daty zgłoszenia
- c. wykonanie naprawy zależne jest od otrzymania przez Spółkę lub inny wyznaczony do przeprowadzenia prac serwisowych podmiot części zamiennych i w zależności od terminu realizacji dostaw przez producenta może wynieść do 60 dni od daty wizyty serwisanta.

Spółka

Klient

Resto Quality Sp. z o.o.
Zamknięta 10/1,5
30-554 Kraków
Tel.: 12-307-06-72
Tel2.: 791 003 909
Email: info@restoquality.pl
Serwis: 577 609 633
Email: serwis@restoquality.pl